



Завод ордена Ленина
им. КОМИНТЕРНА

АЛБОМ

Харьков

1940 г.

95/

Листы (стр. 2-9) отосланы по распоряжению и. кон-
структора Т. Морозова А. А. в ЦНИИ Минтрансаша
(Т. Сидоровой-Толы). Июль, 1968г.

Альбом

фотографий и характеристика

танка Т-34

Директор завода -

./ Максарев ./

Главный инженер -

./ Махонин ./

Сиб. Н. 53

КБМ-28

№ 1113



Танк преодолевает
группу сосен $T_{шт}$ ϕ 300-446мм.



Танк преодолевает
малозаметное препятствие
танк подвижность сохран



2341

Танк преодолевает на
2^{ой} передаче болото с сузли-
нистым грунтом.
Нижний слой лед.



2348

Танк преодолевает забо-
лоченную, после таяния снега
лощину.



2339

Забрасывание на смотровой прибор танка и люк водителя
бутылок с горящим бензином

Забрасывание на моторный люк танка
бутылок с горящим бензином.



2336



Преодоление танком
на 2^{ой} передаче группы
сосен Тцт. ф 225-416 мм.

✓
Испытания первого Т-34
на Карельском перешейке
1940г

Танк сломал сосну
ф-879 мм на 3^{ей} передаче.



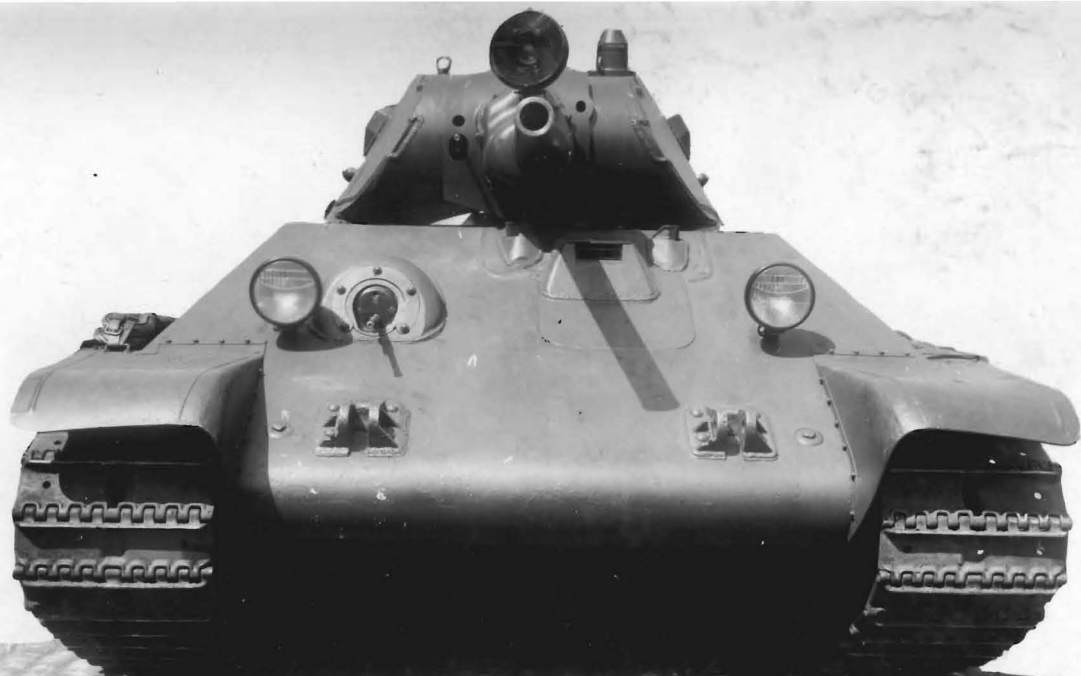

Вид танка спереди.

Вид танка сзади.





2-9 / 14
2474

Вид танка сверху.

Танк преодолевает косогор
Крутизной 32° на 1^{ой} передаче.





2471

Вид танка справа.

Общий вид танка Т-34



2470

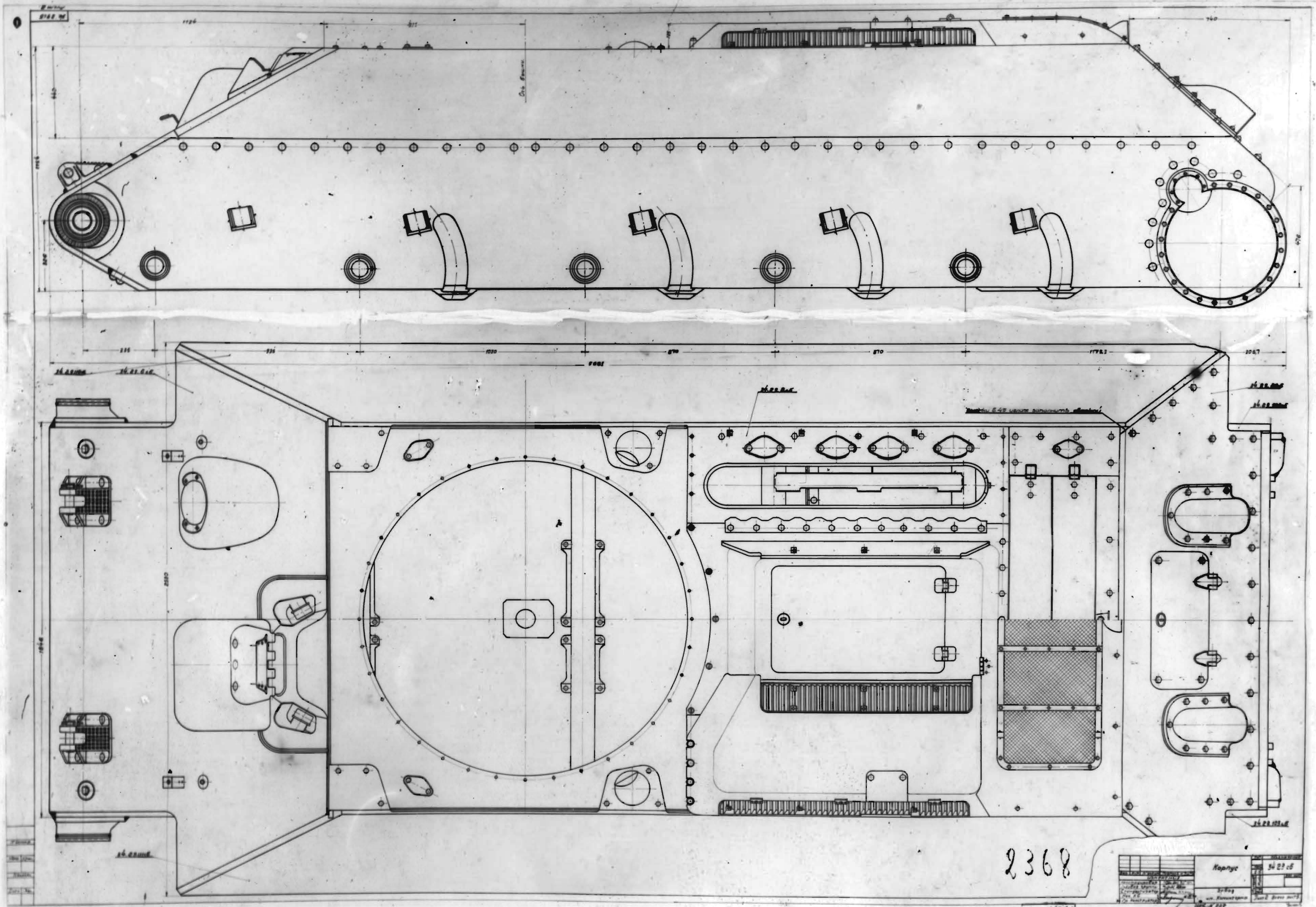

Общий вид корпуса танка.

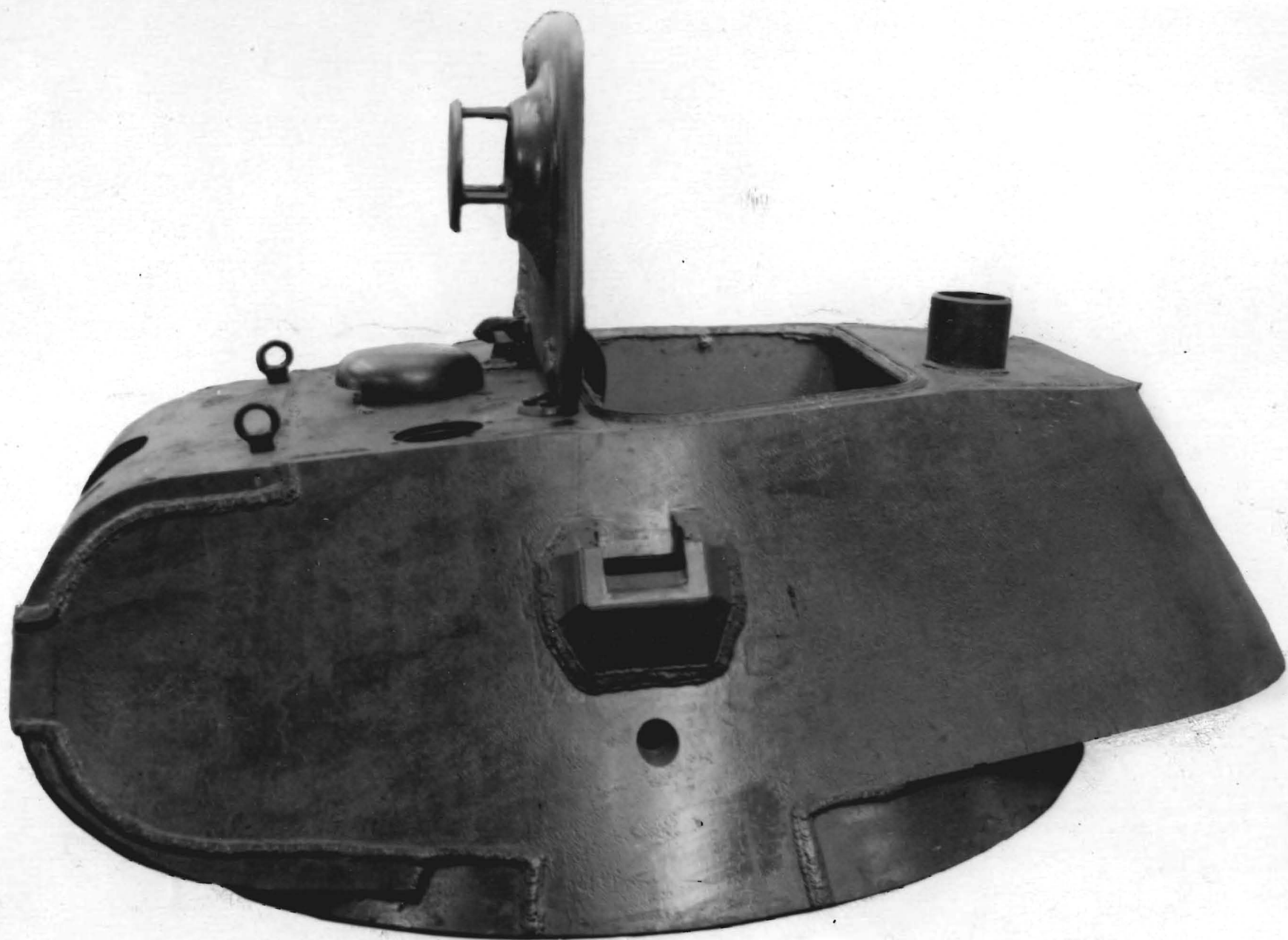

4

Башня.

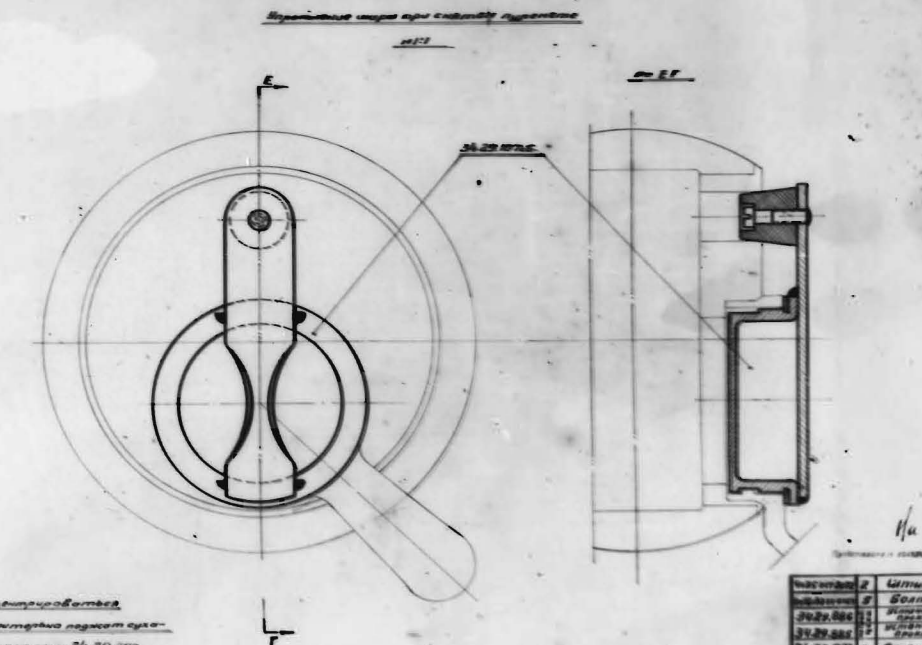
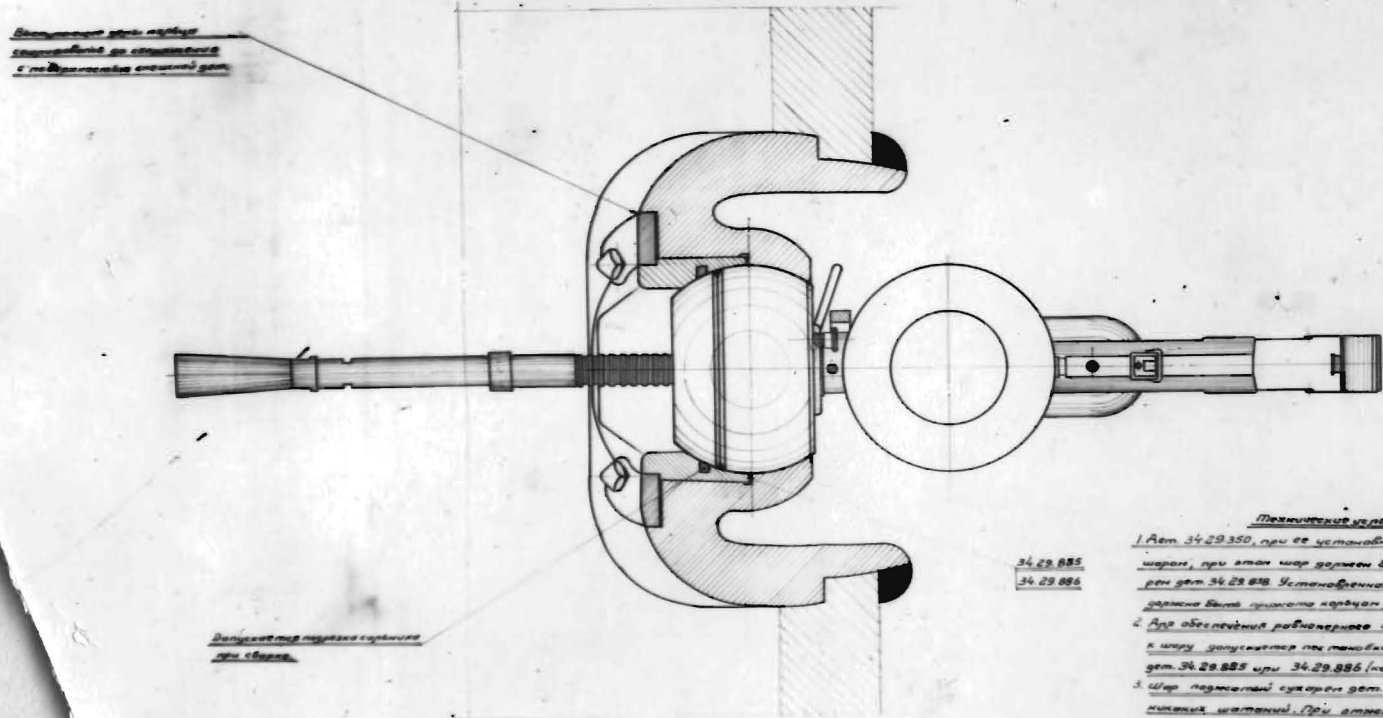
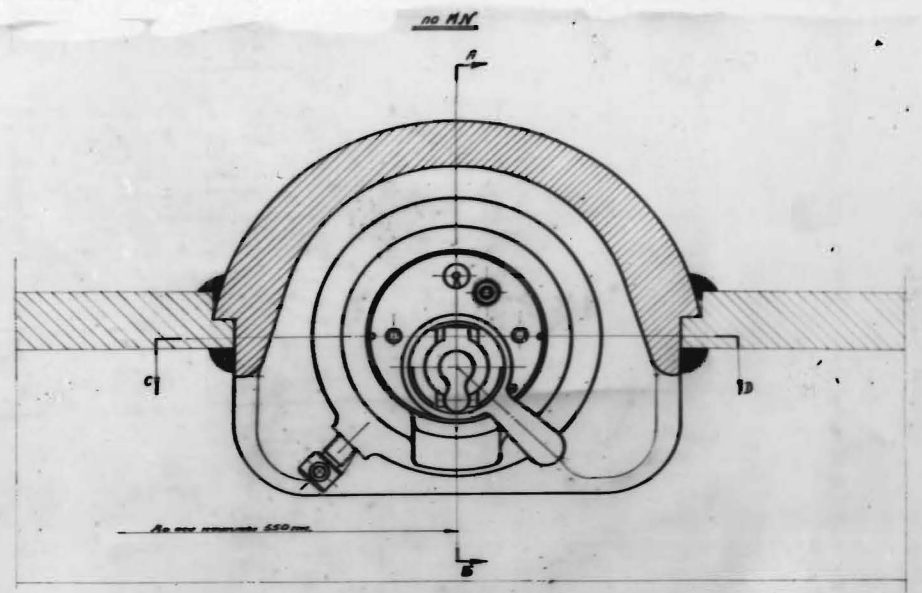
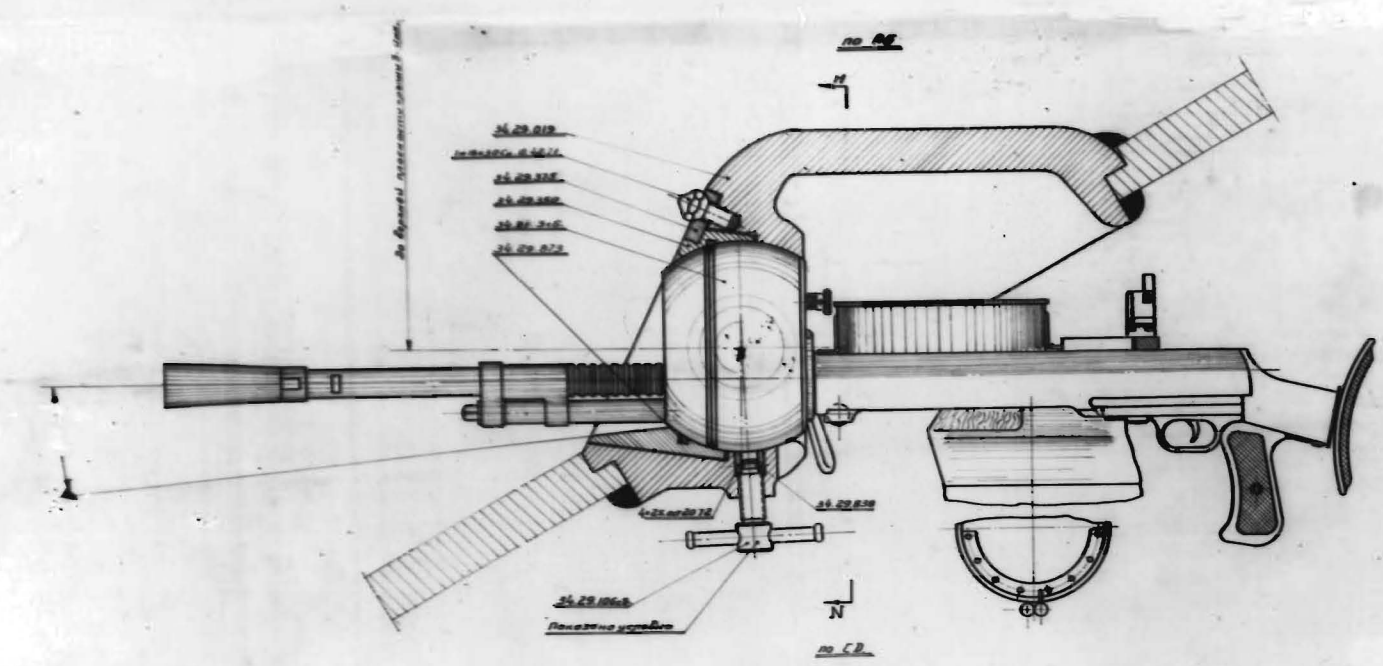

- Примечания:**
1. Дет. 34.29.350, при ее установке форма центрировочных шаров, при этом шар должен быть предварительно поджат сухарем дет. 34.29.838. Установочной точкой образцов дет. 34.29.350, является линия прилива шаров дет. 34.29.375.
 2. При обеспечении равномерного прилегания дет. 34.29.350 к 34.29.019 к шару допускается наличие зазора между ними, при этом дет. 34.29.885 или 34.29.886 (как показано в чертеже).
 3. Шар латунный сухарем дет. 34.29.838, не должен иметь никаких шпатель. При изготовлении сухаря шар должен пройти и свободно вращаться во всех направлениях.

№	Исполнитель	Дата
1	В.М.	1940
2	В.М.	1940
3	В.М.	1940
4	В.М.	1940
5	В.М.	1940
6	В.М.	1940
7	В.М.	1940
8	В.М.	1940
9	В.М.	1940
10	В.М.	1940
11	В.М.	1940
12	В.М.	1940
13	В.М.	1940
14	В.М.	1940
15	В.М.	1940
16	В.М.	1940
17	В.М.	1940
18	В.М.	1940
19	В.М.	1940
20	В.М.	1940
21	В.М.	1940
22	В.М.	1940
23	В.М.	1940
24	В.М.	1940
25	В.М.	1940
26	В.М.	1940
27	В.М.	1940
28	В.М.	1940
29	В.М.	1940
30	В.М.	1940
31	В.М.	1940
32	В.М.	1940
33	В.М.	1940
34	В.М.	1940
35	В.М.	1940
36	В.М.	1940
37	В.М.	1940
38	В.М.	1940
39	В.М.	1940
40	В.М.	1940
41	В.М.	1940
42	В.М.	1940
43	В.М.	1940
44	В.М.	1940
45	В.М.	1940
46	В.М.	1940
47	В.М.	1940
48	В.М.	1940
49	В.М.	1940
50	В.М.	1940

2372

Установка пулемета и водителя.

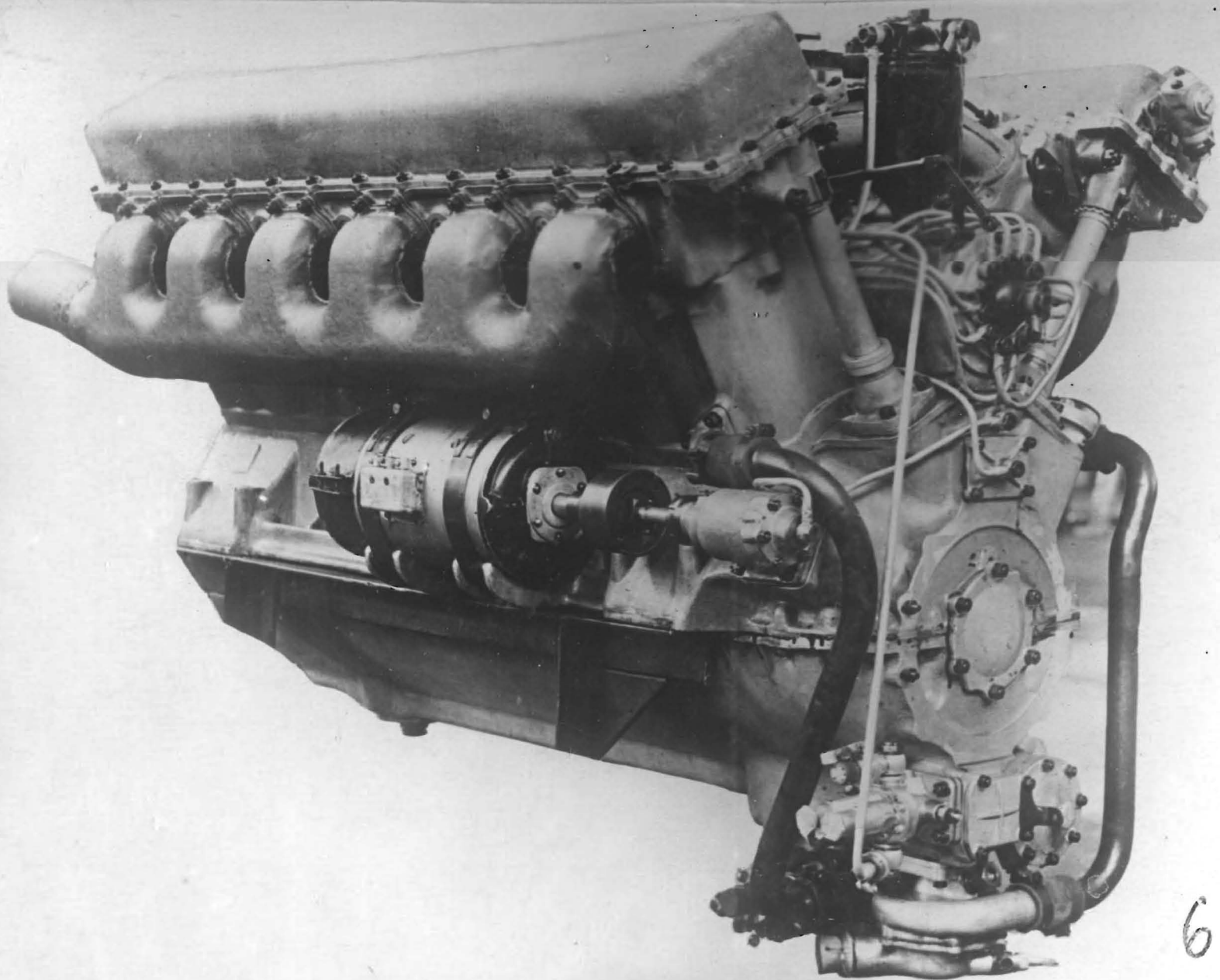

Общий вид двигателя В-2.

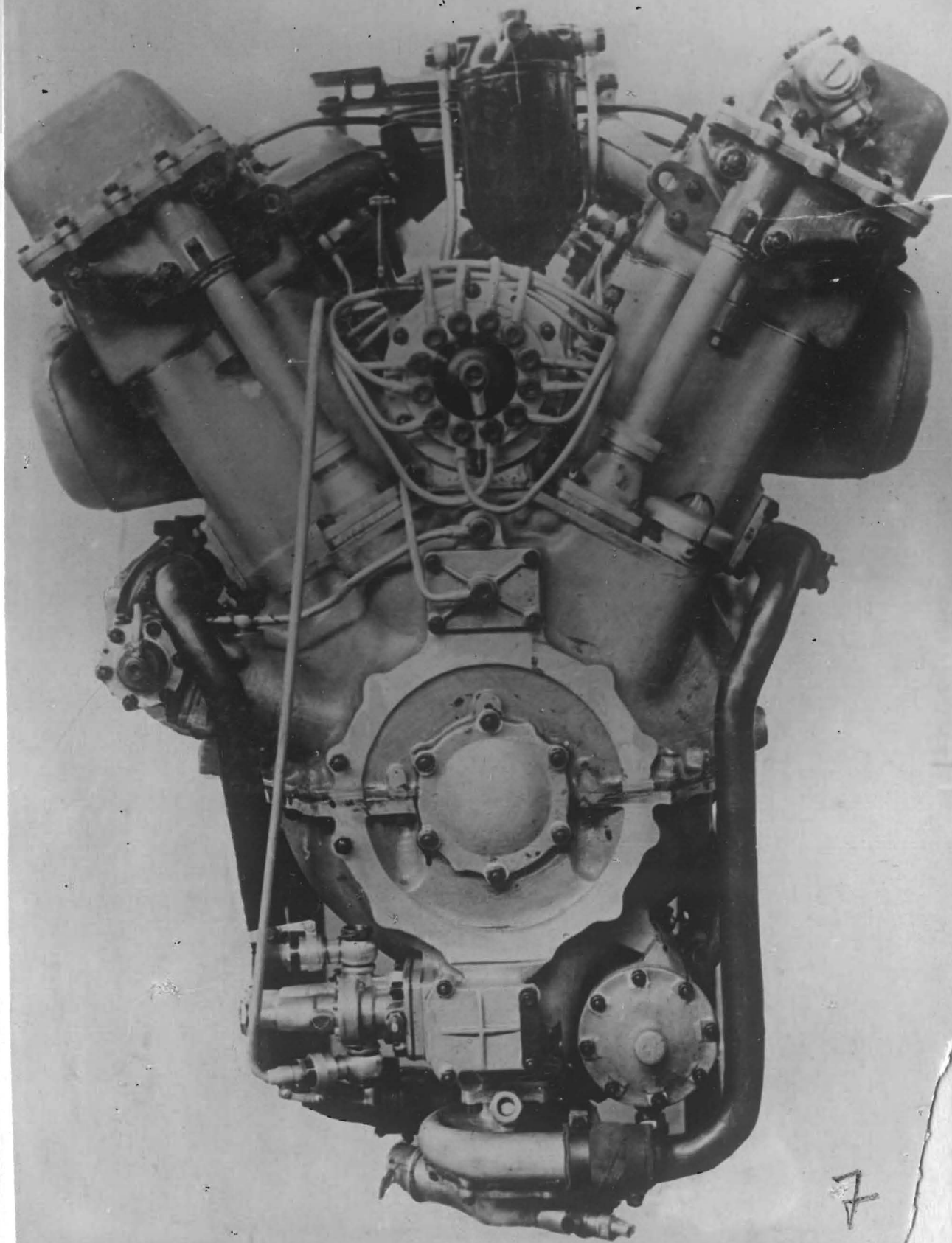

Вид двигателя спереди.

КБМ-28

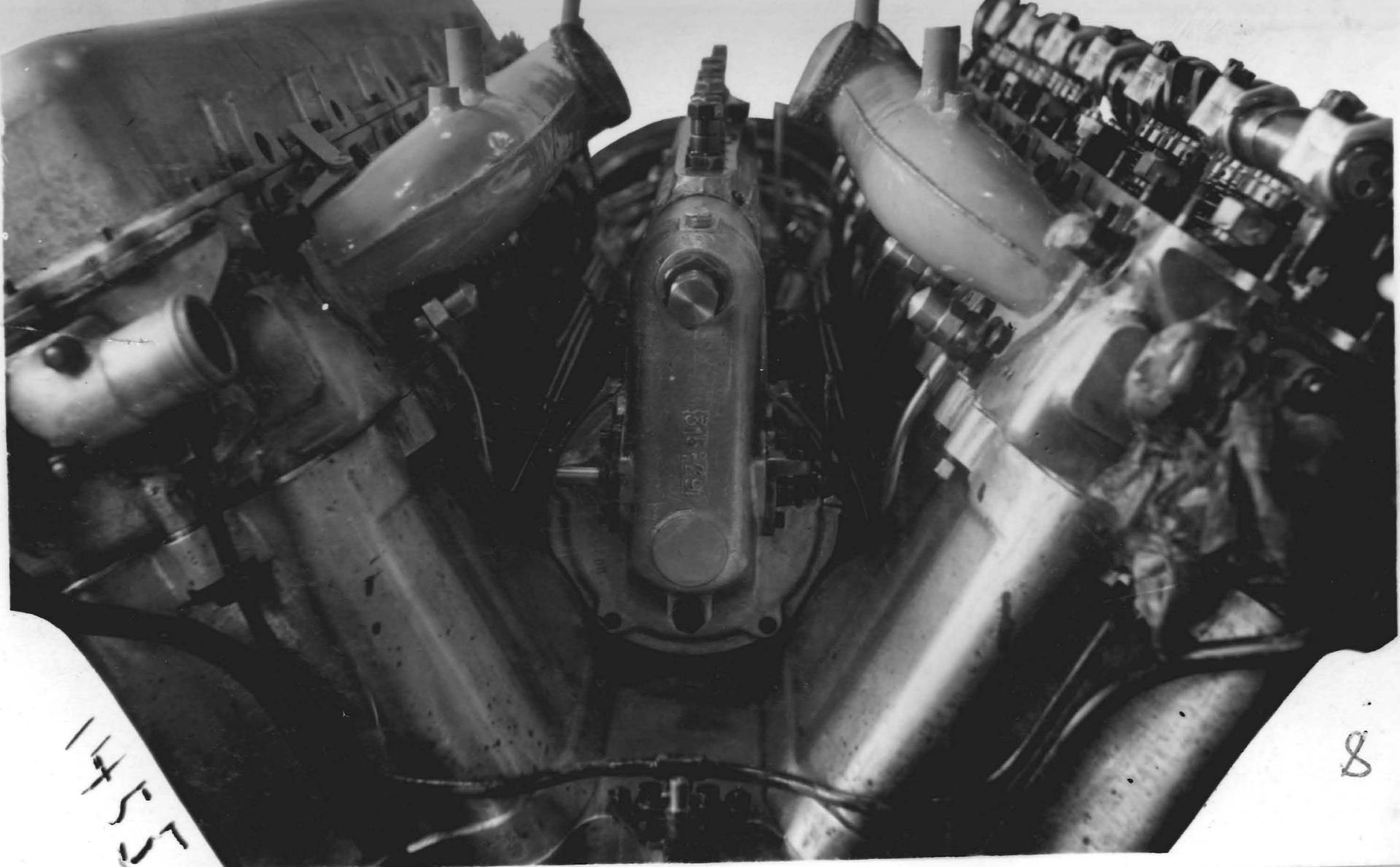

1455

8

Вид двигателя сзади.

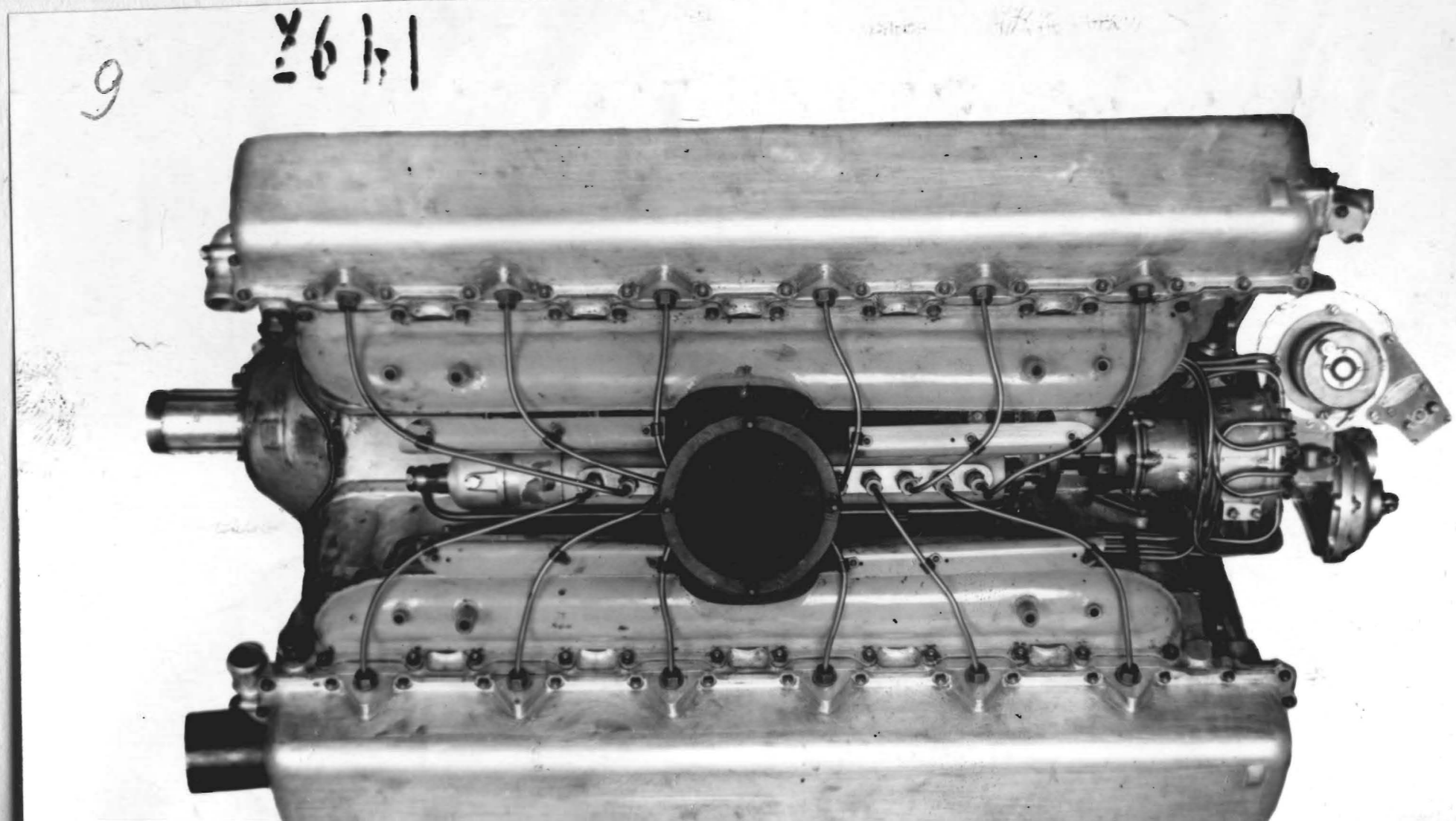

9

2611

Вид двигателя сверху.

СХЕМА ПИТАНИЯ ДВИГАТЕЛЯ

1. Топливозакачивающ. помпа.
2. Топливный фильтр.
3. Топливный насос.
4. Трубопровод высокого давления.
5. Кормовые баки.
6. Передние баки левые.
7. Передние баки правые.
8. Пробка наливного отверстия.
9. Пробка для слива.
10. Распределительный кран.
11. Перекрывной кран.
12. Воздушный насос.
13. Воздушный переключ. кран.
14. Сливной кран.
15. Бачок для слива топлива.
16. Манометр.
17. Компенсацион. бачек.



Рис. 10

схема охлаждения двигателя.

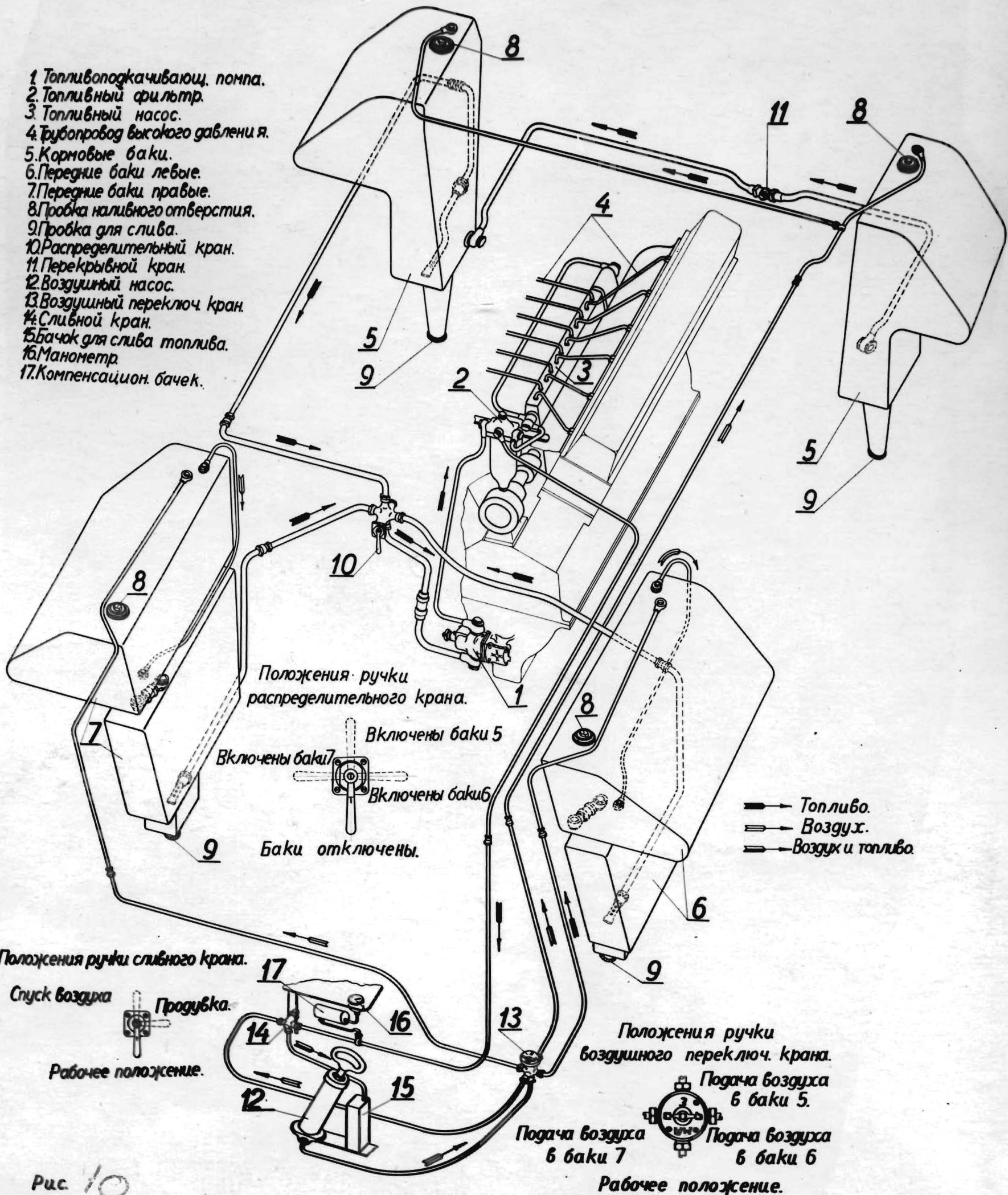
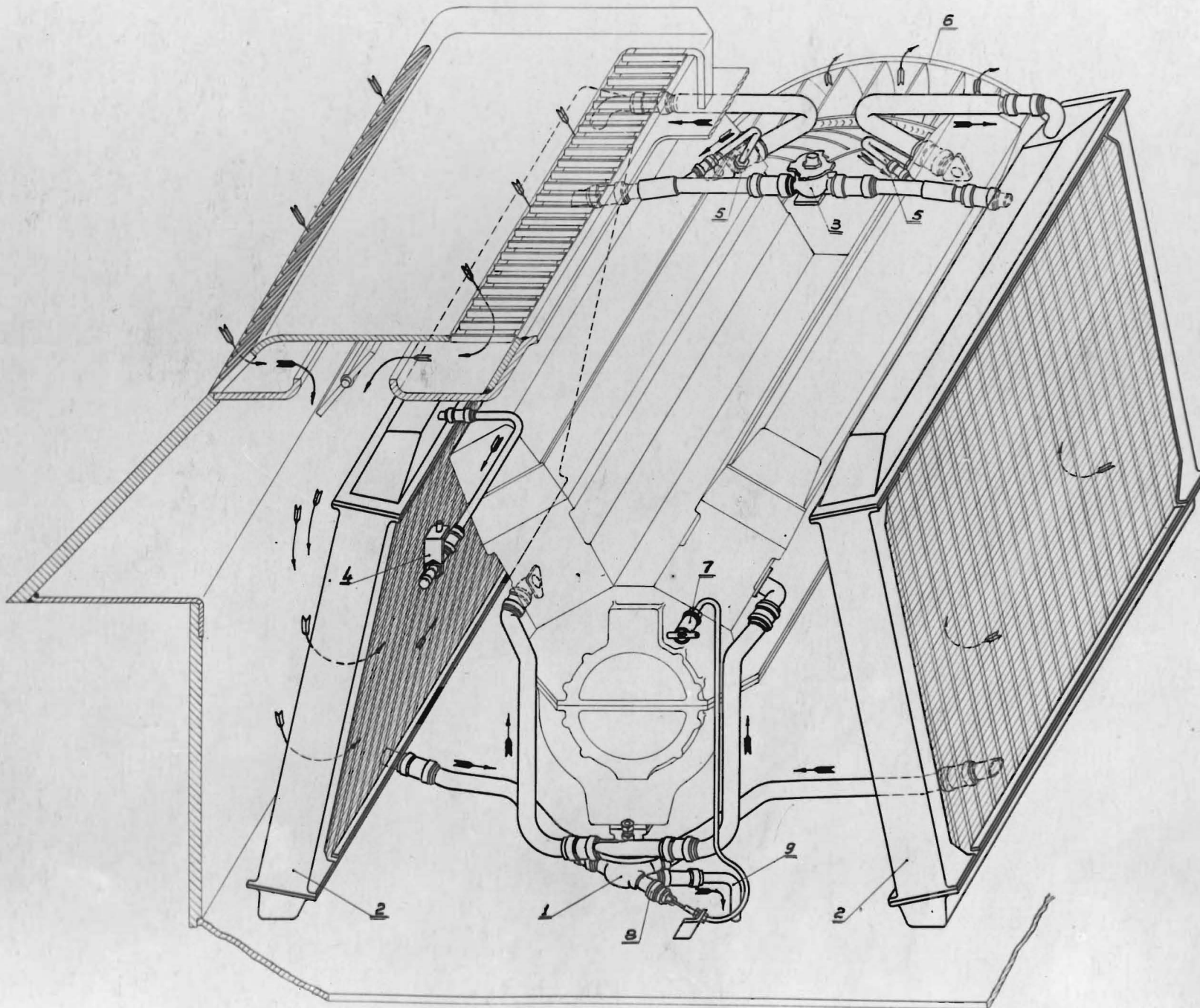

1. Центробежный насос.
2. Радиаторы.
- 3.Тройник с воздушным клапаном
- 4.Паровой клапан.
- 5.Пароотводящие трубки.
- 6.Вентилятор.
- 7.Привод к сливному крану.
- 8.Сливной кран.
- 9.Сливная трубка.

→ Вода.
→ Пар.
→ Воздух.

Схема смазки двигателя.

Положения ручки переключателя крана.

Положения ручки переключателя крана.

В сторону (на борт)
бак отключен.

Назад (к корме) включен радиатор

В сторону (на борт)
бак отключен.

Назад (к корме) включен радиатор.

Вперед (к носу) включен бак

Вперед (к носу) включен бак.

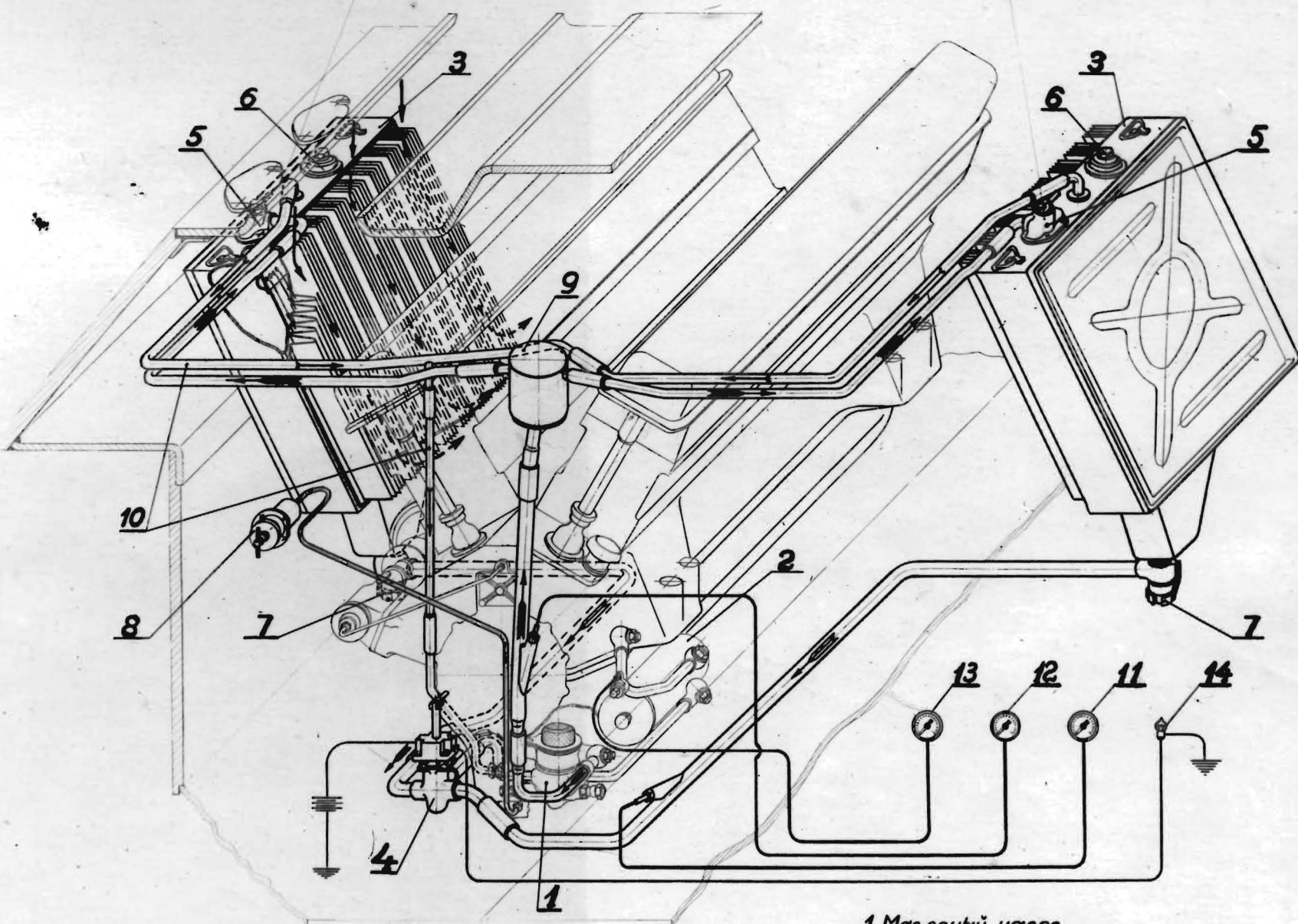

Положения
ручки запорного крана.

Включены оба бака.

Включен правый бак

Включен левый бак.

Баки отключены.

Условные обозначения:

- направление движения масла из бака-радиатора в магистраль.
- Движение масла из двигателя в бак.
- Движение воздуха из баков в двигатель.
- Движение охлаждающего воздуха.

1. Масляный насос.
2. Масляный фильтр.
3. Масляный бак-радиатор.
4. Запорный кран с контактом.
5. Переключающий кран.
6. Заливная пробка.
7. Слив масла.
8. Штауфер для смазки водяной помпы.
9. Уравнительный бачок.
10. Соединительная трубка.
11. Термометр входящего масла.
12. Термометр выходящего масла.
13. Манометр.
14. Контрольная лампочка запорного крана.

рис. 12

Л.Витторин

Иркутский
22.8.40г.

ЩИТОК ЭЛЕКТРОПРИБОРОВ ВОДИТЕЛЯ.

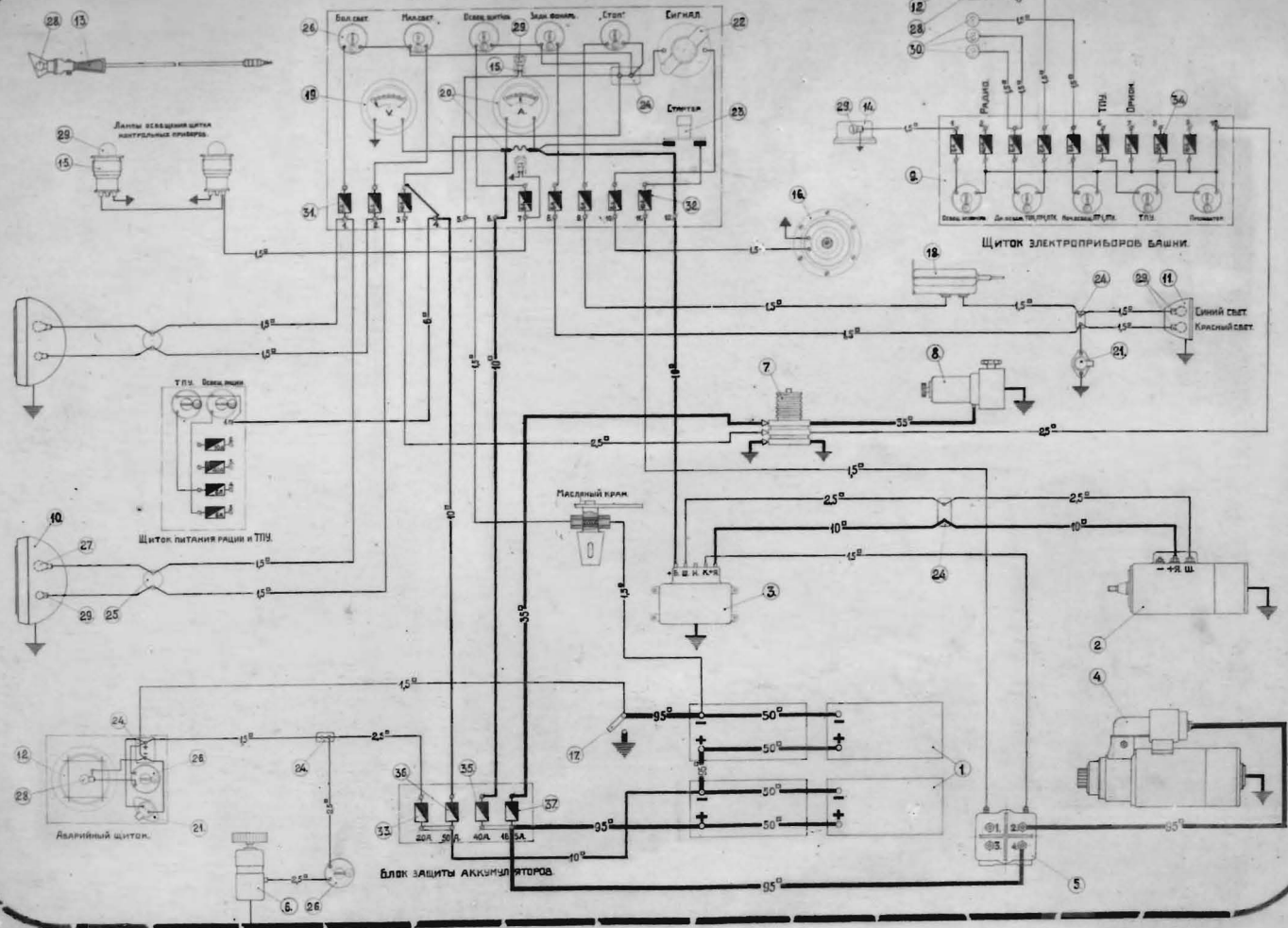

Секретно.

Принципиальная схема 3428.Сос

Институт электромашин

Лист 7539

308 инв. 1943

№ 10.05.55

2624

Принципиальная схема электрооборудования.



Рис. 32

Главный фрикцион в разрезе.

74

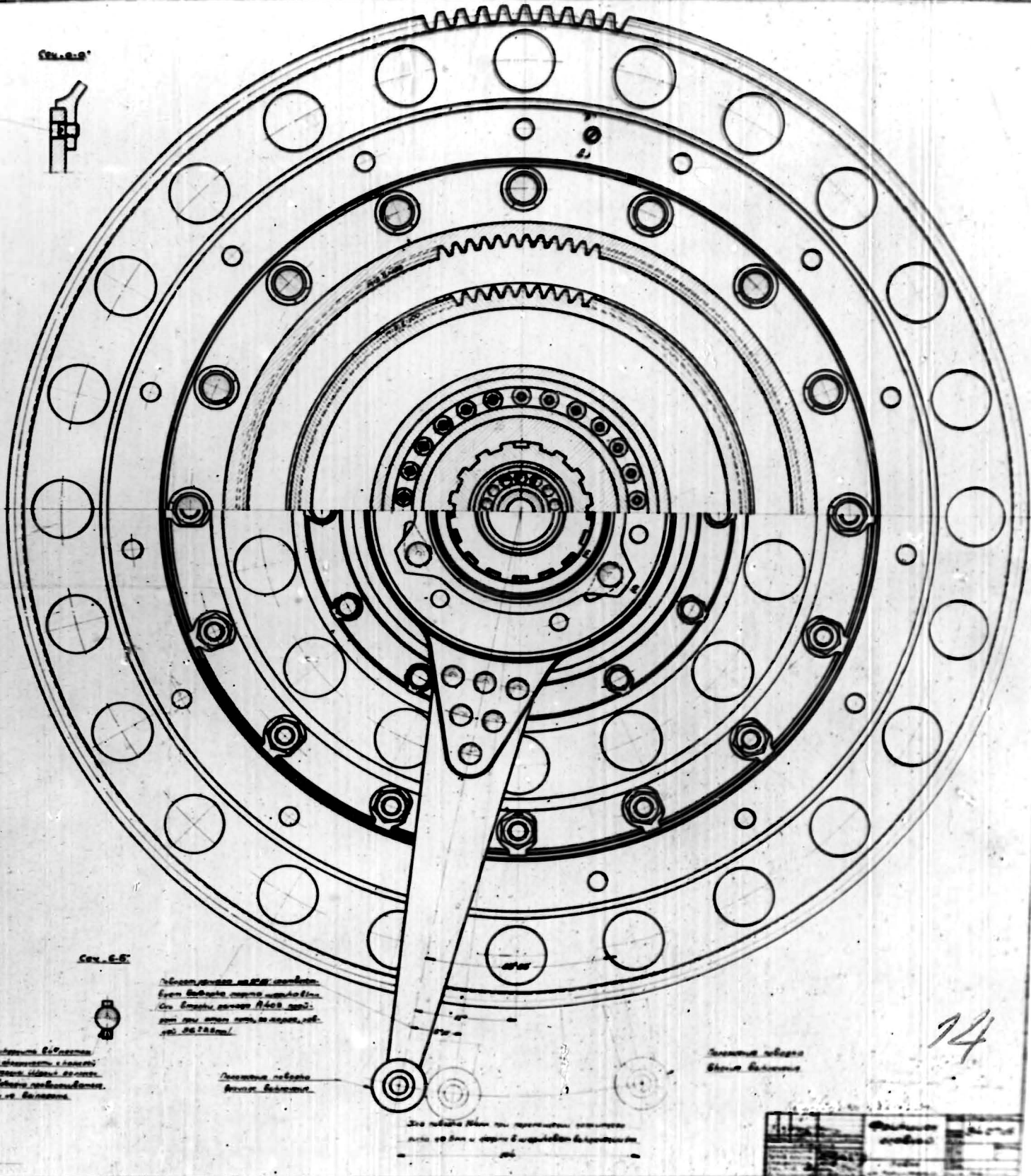
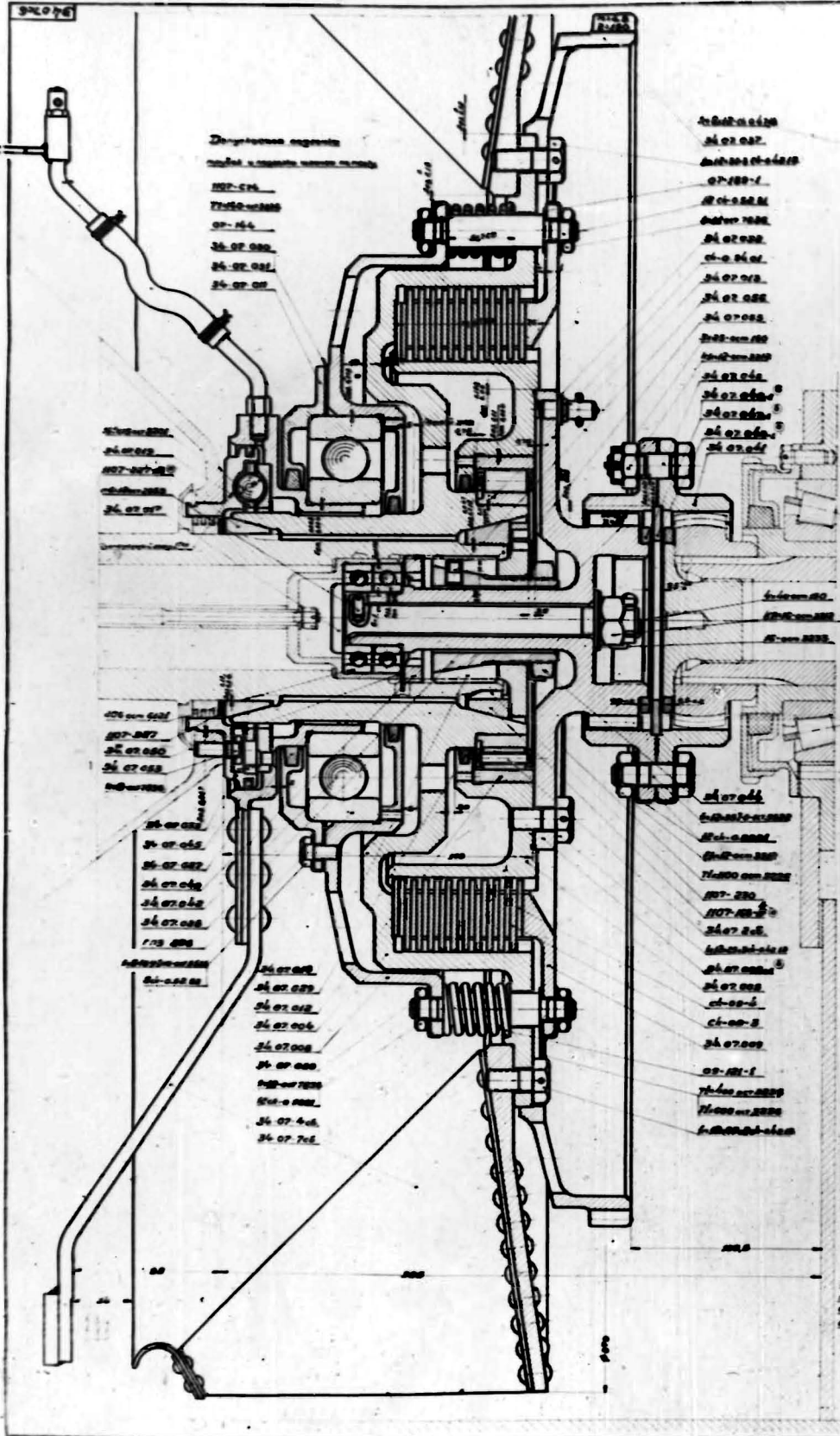
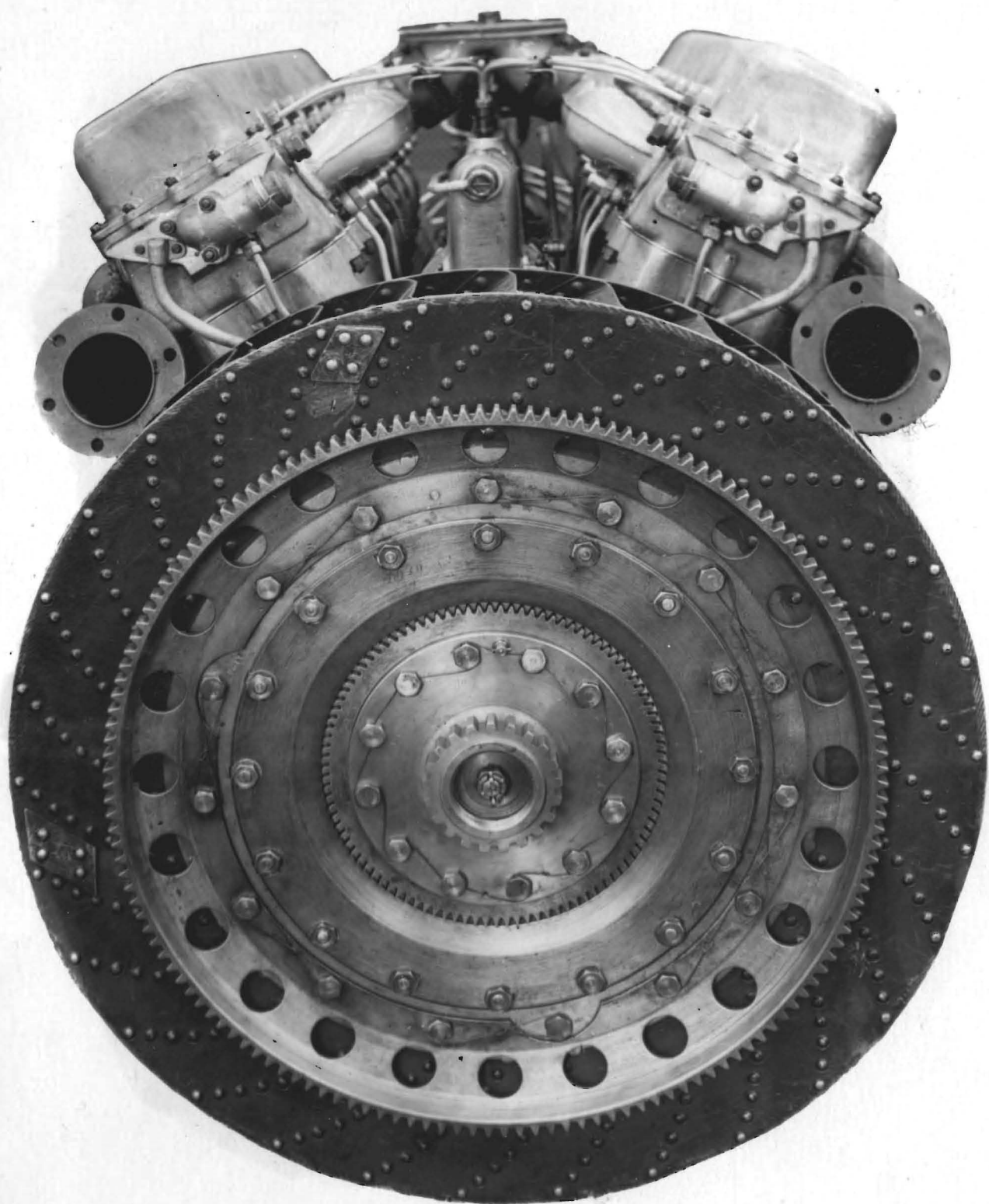

Главный шприц.

15

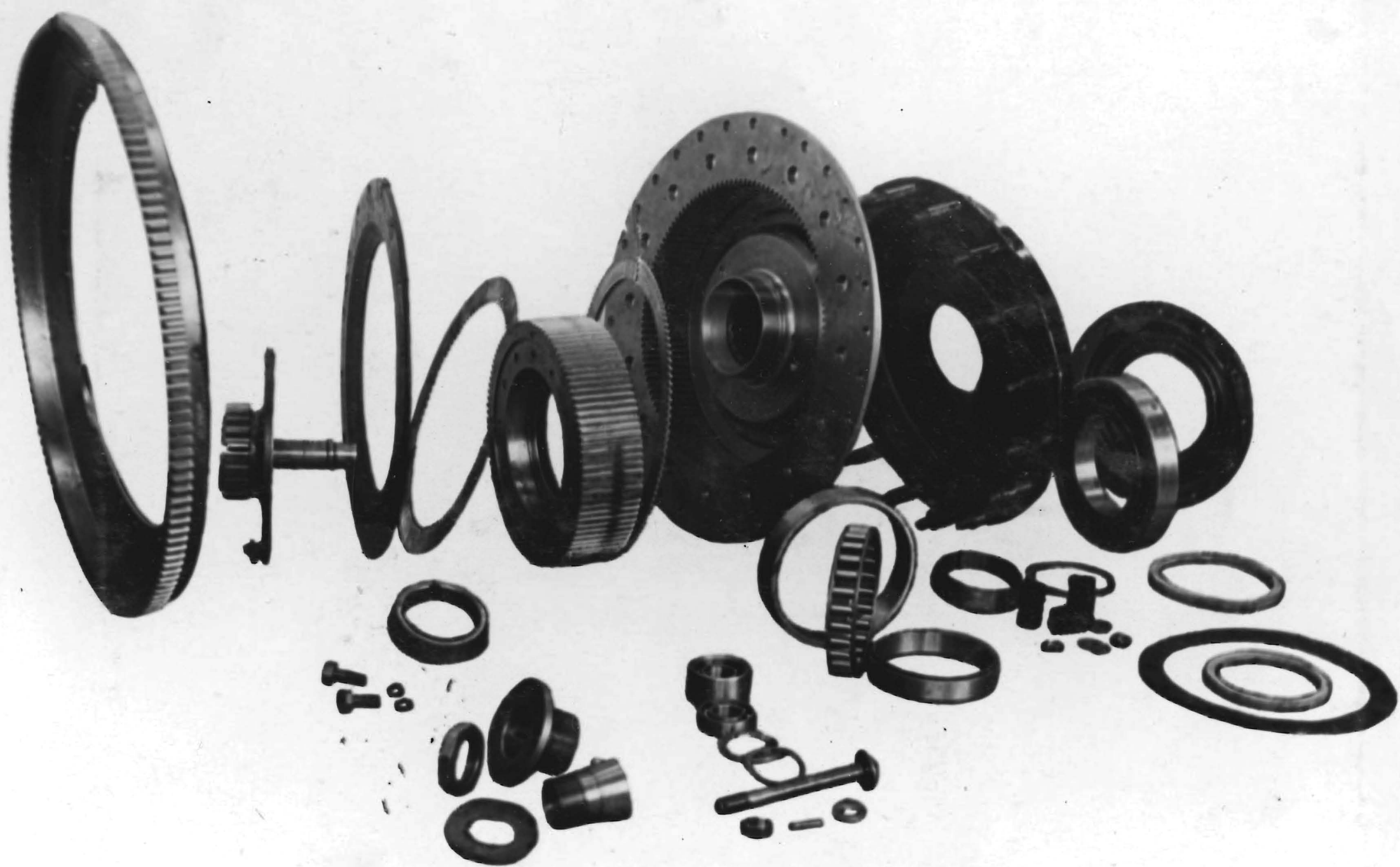

16

Главный фрикцион в разобранном виде.

Коробка перемены передач.
в разрезе.

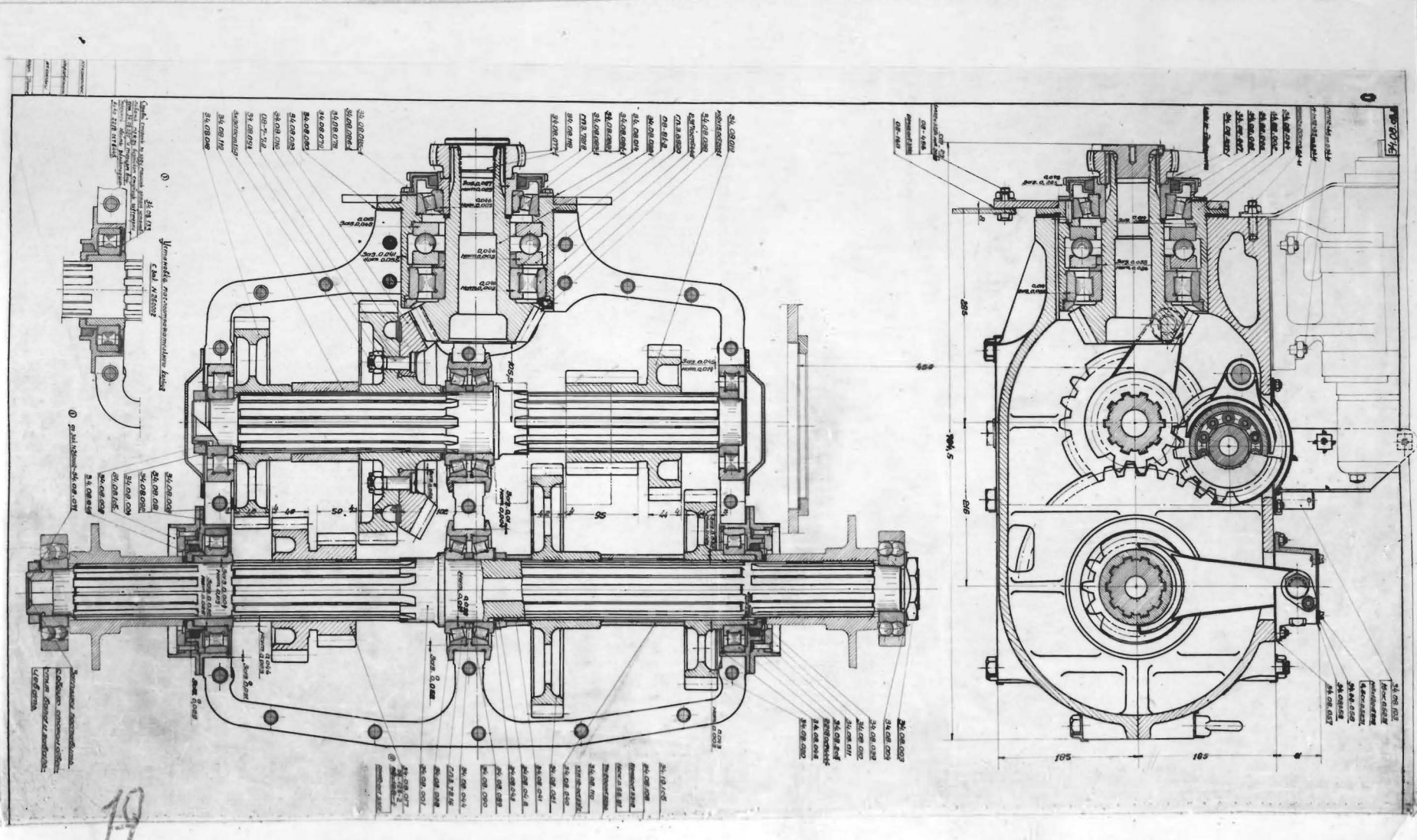
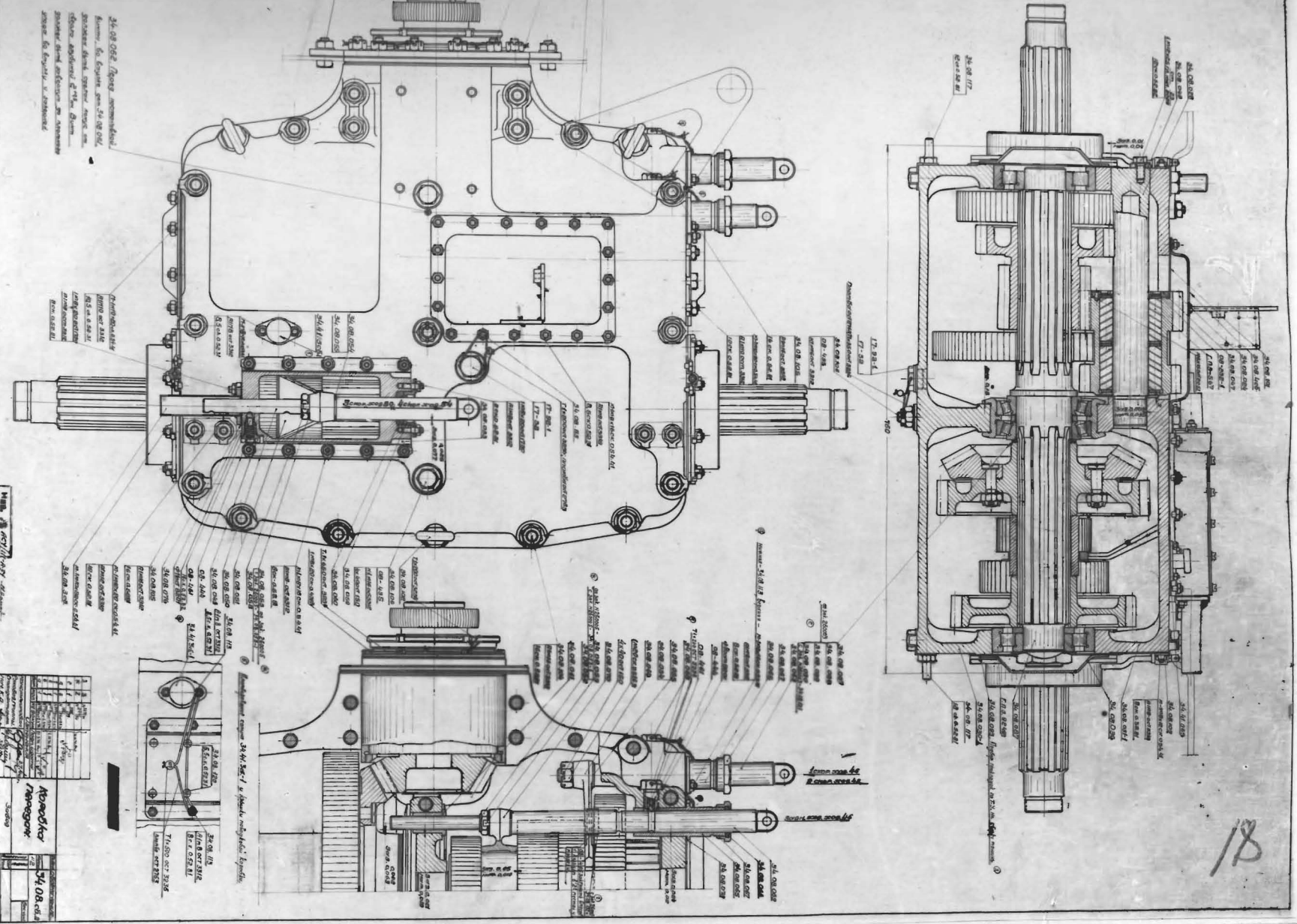

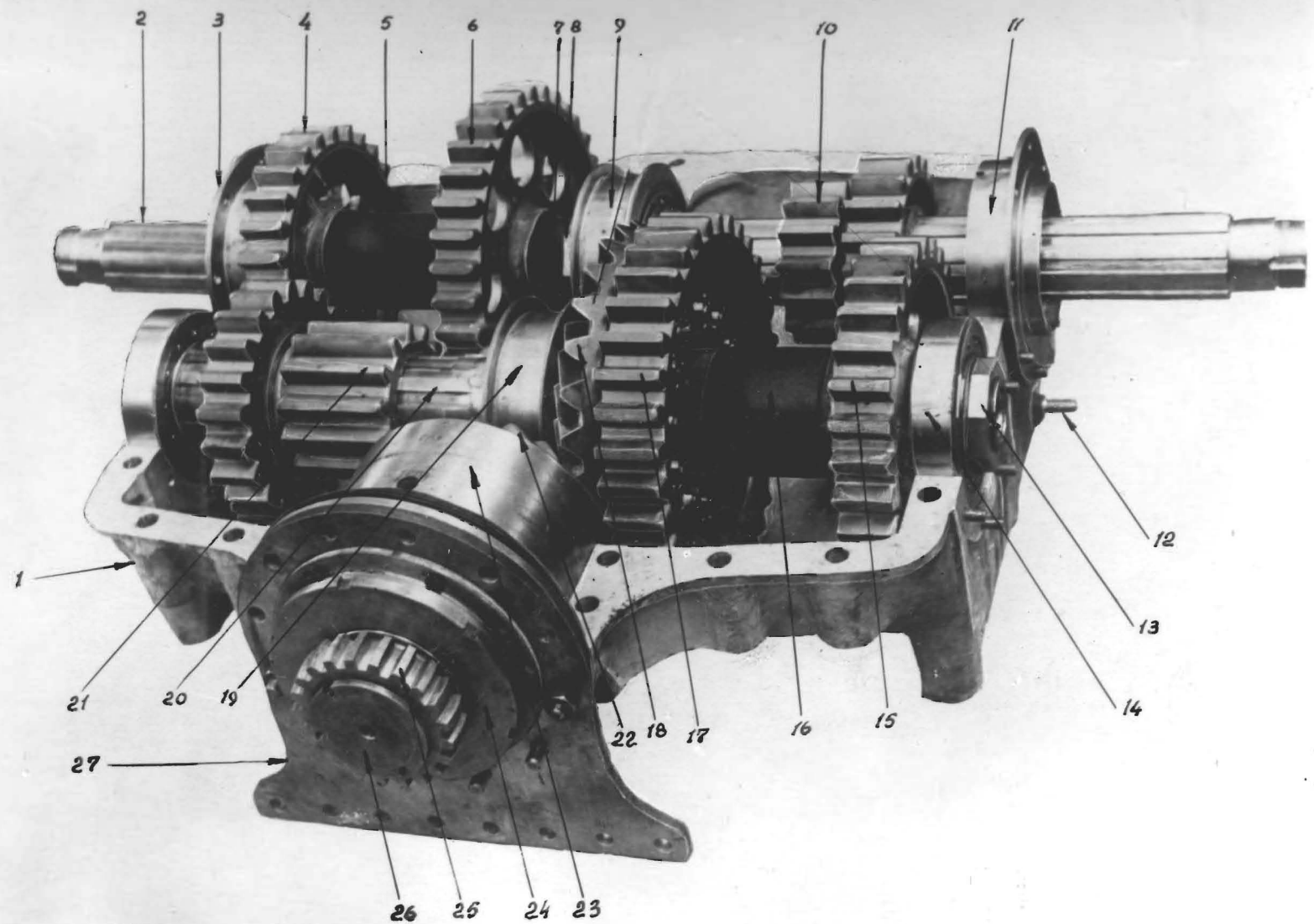

20

Коробка перемены передач без верхнего картера.

Верхний картер коробки перемены передач.

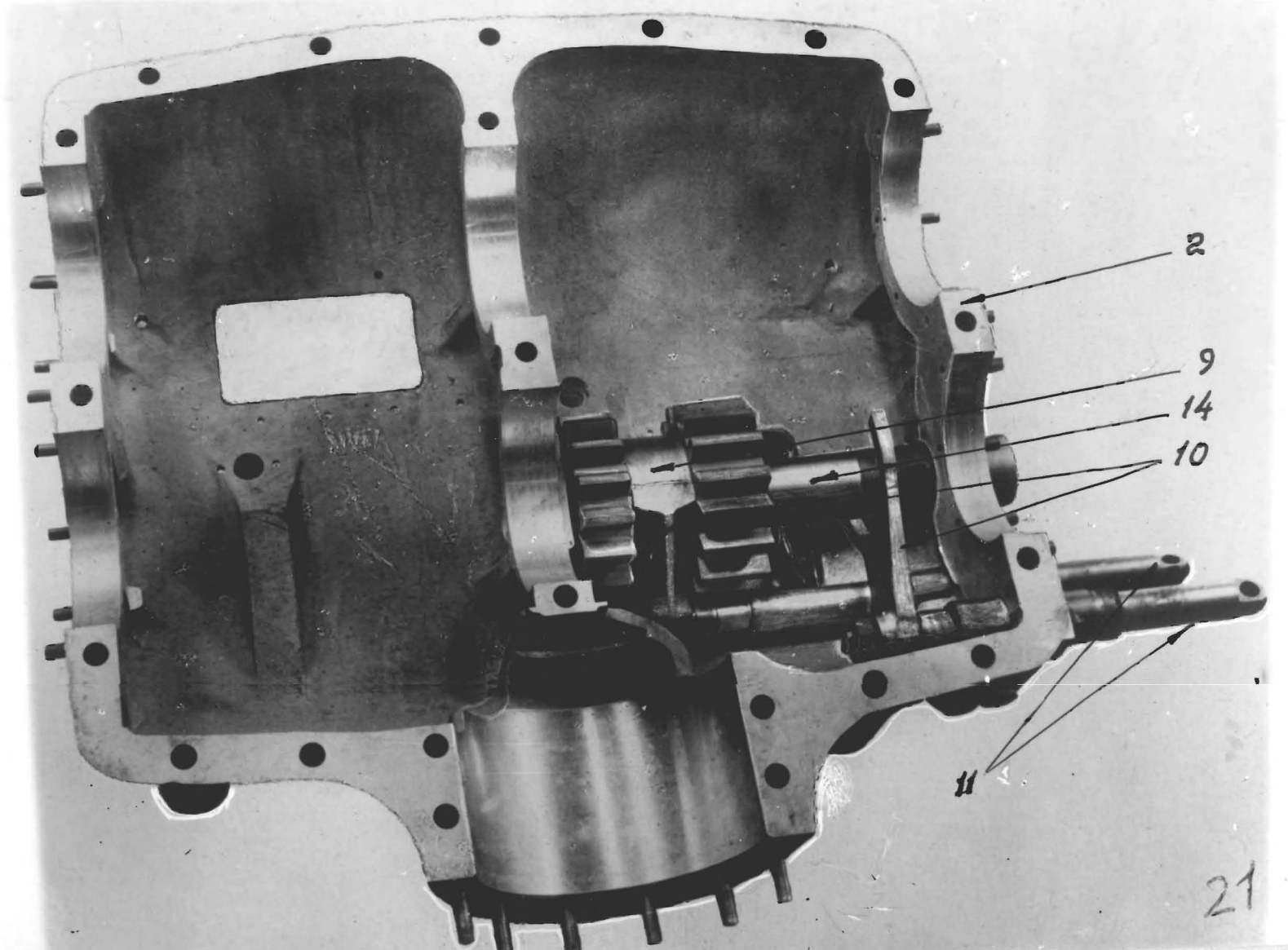

21

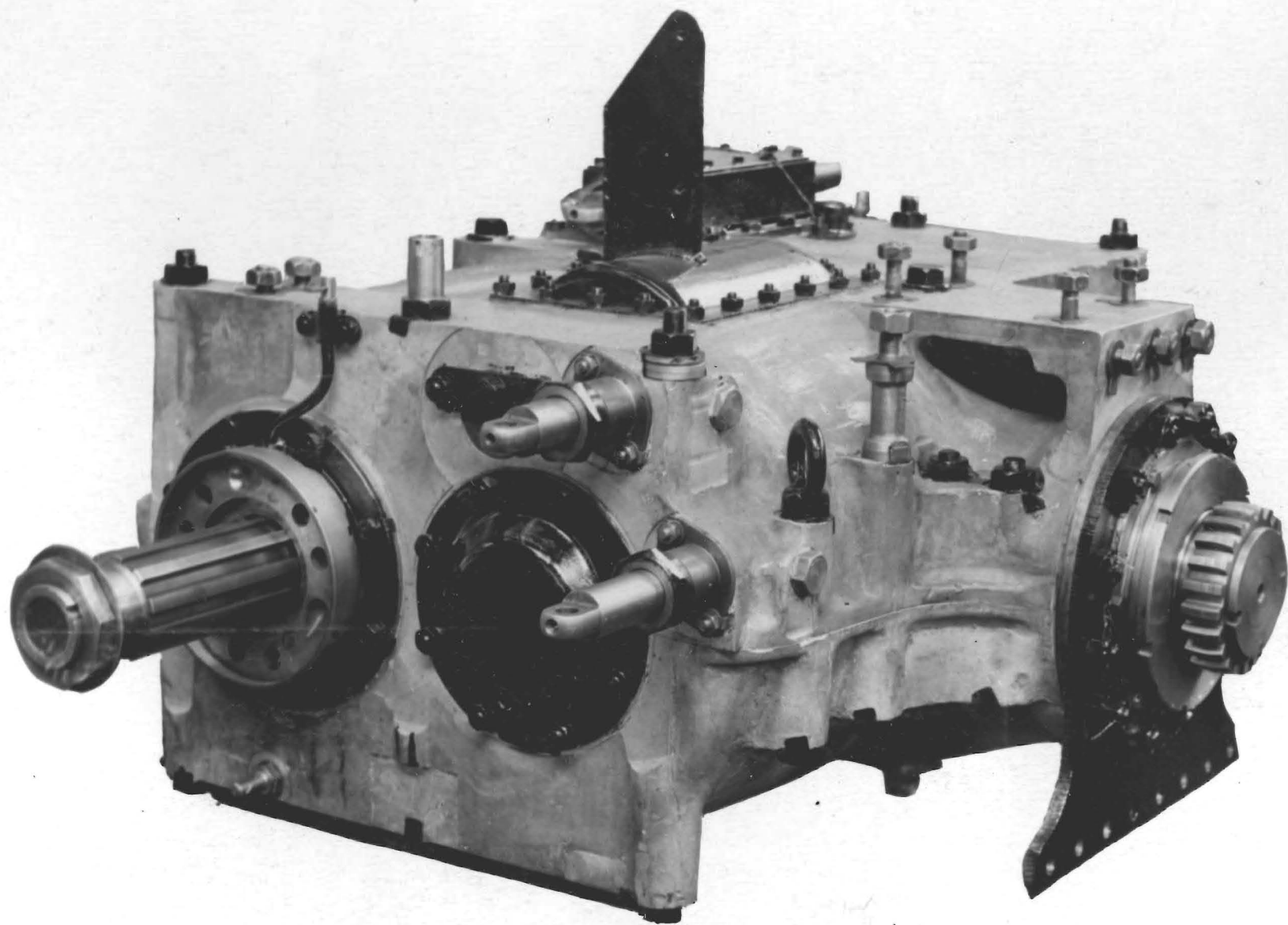

22

Коробка перемены передач.



24

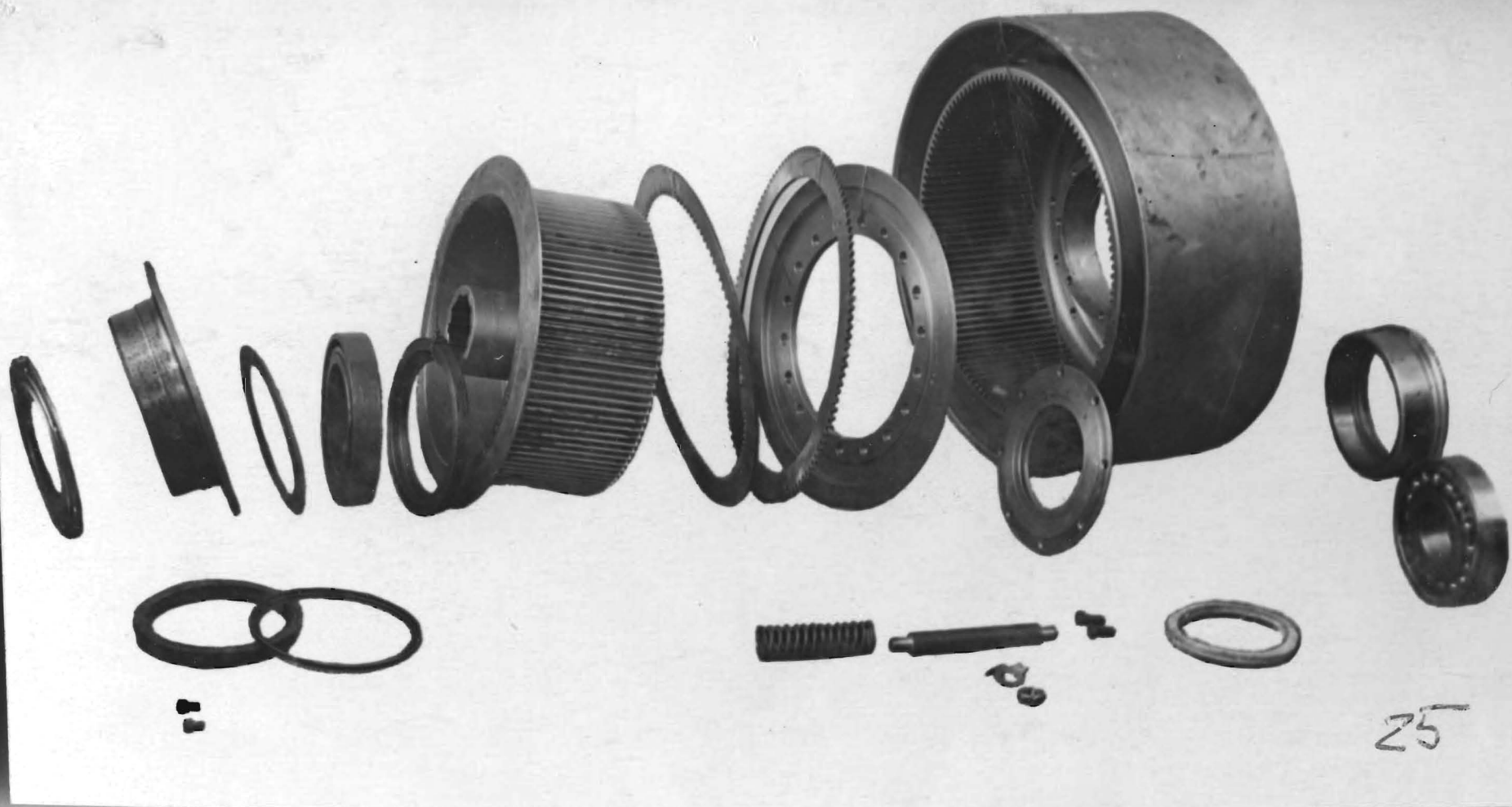

25

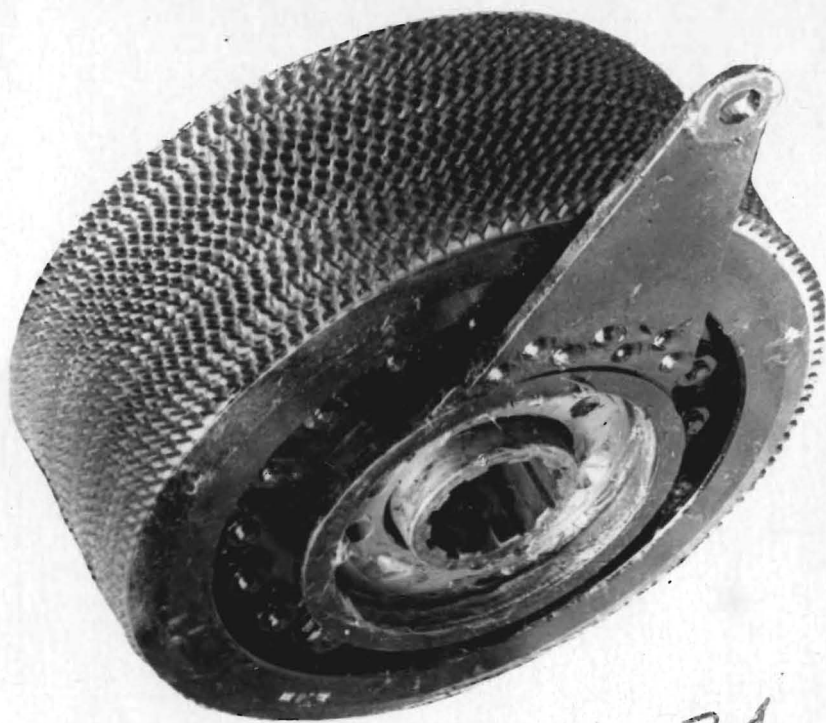

Бортовой фрикцион в разобранном виде.

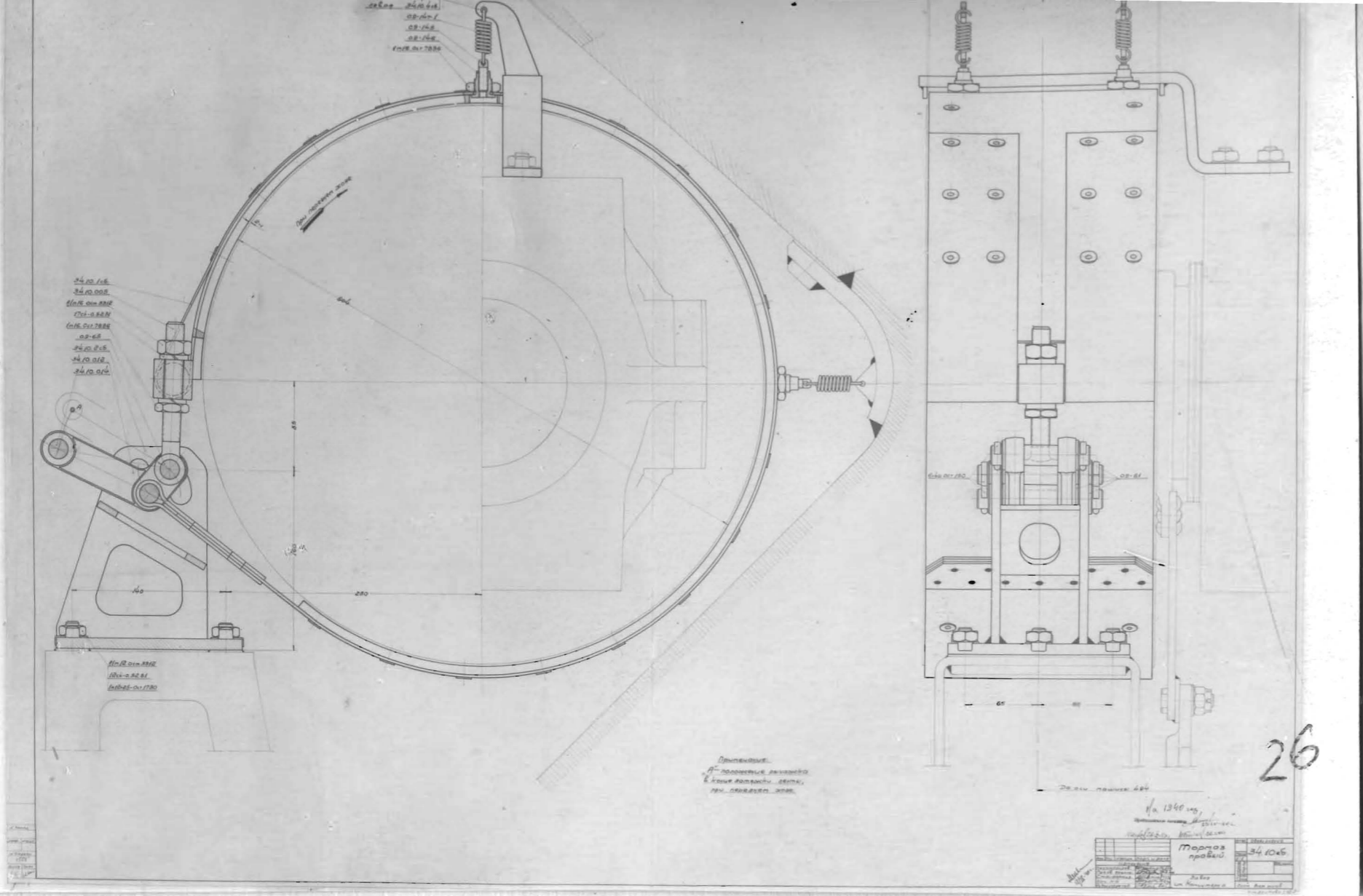

Мормоз.

Тормозная лента.

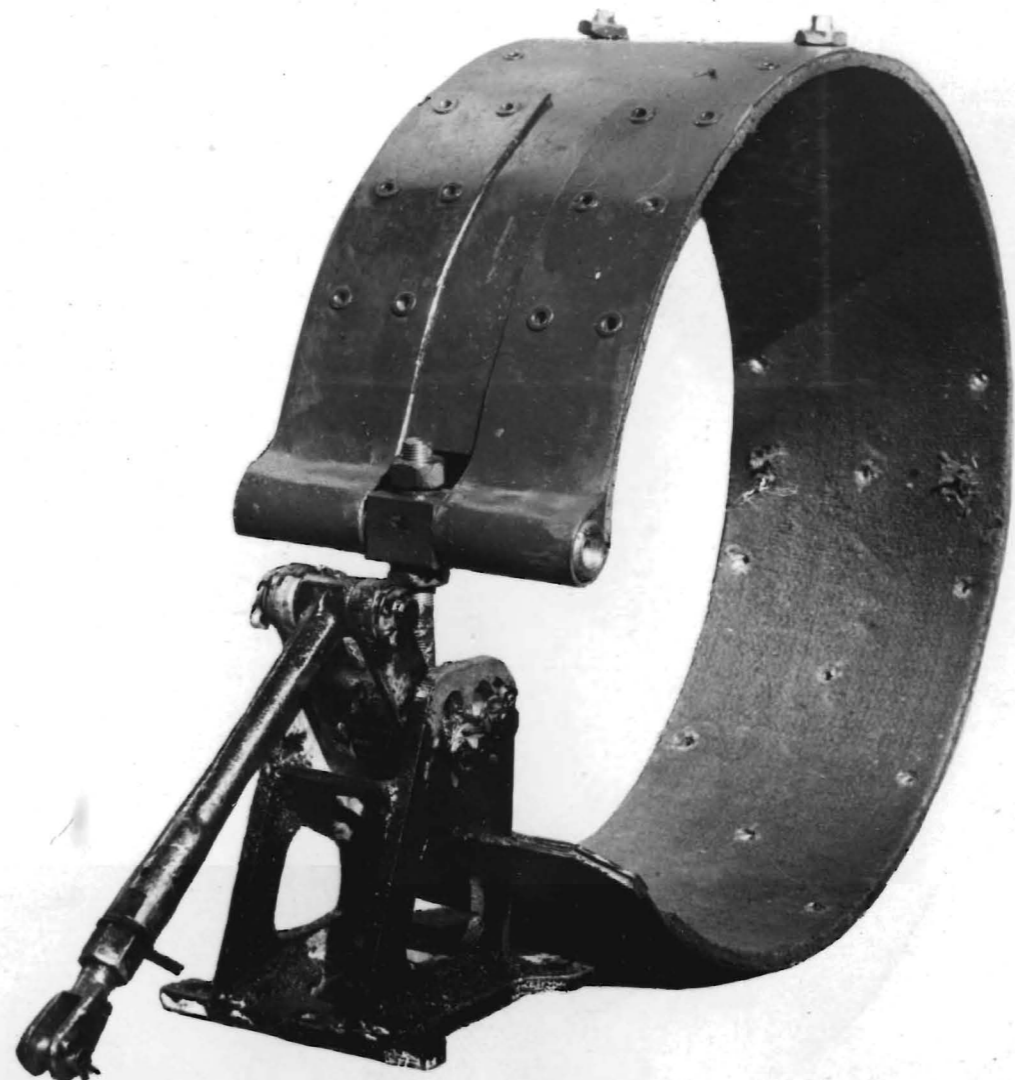

27

Схема управления бортовыми фрикционами и тормозами.

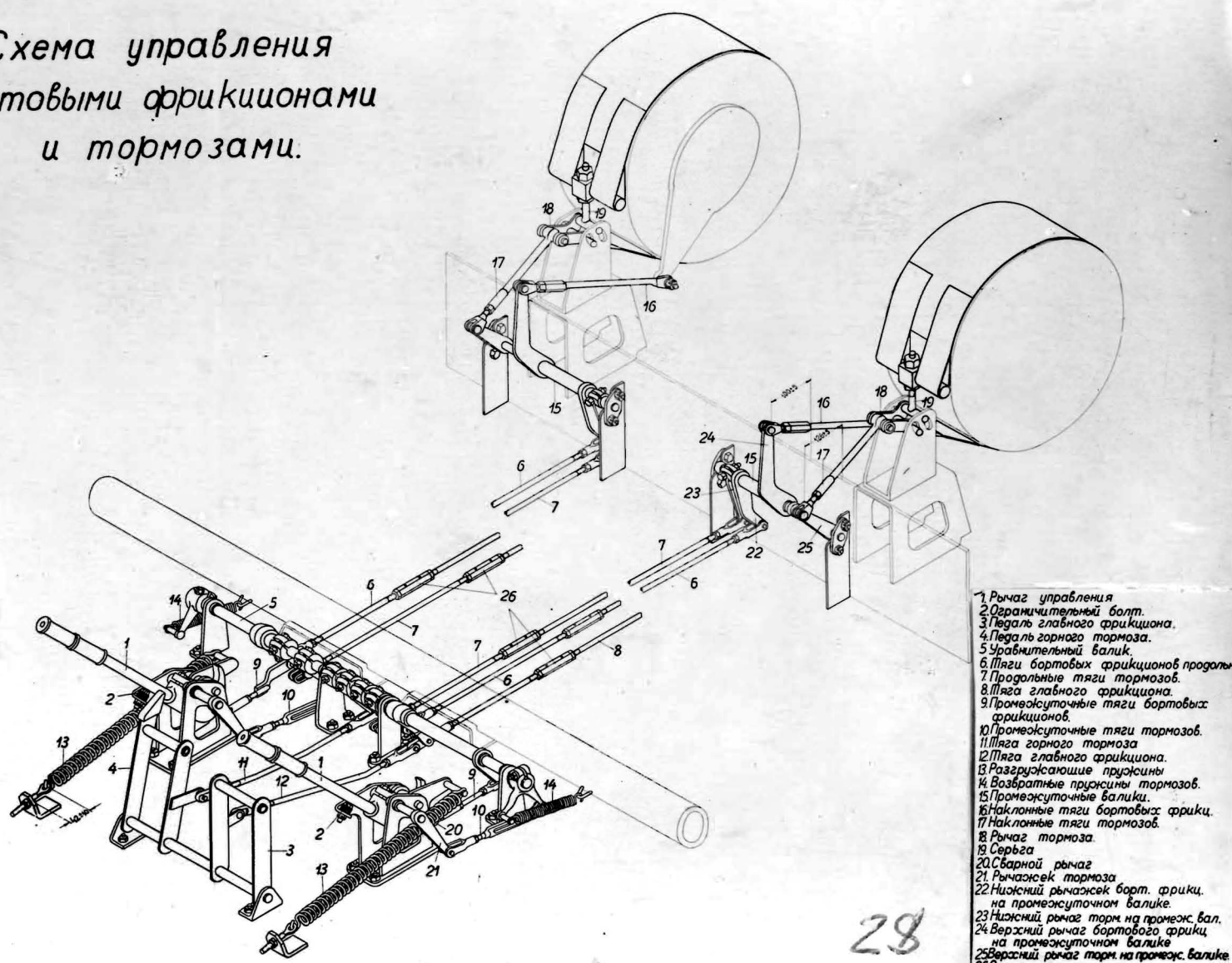

- 1 Рычаг управления
- 2 Ограничительный болт
- 3 Педаль главного фрикциона
- 4 Педаль горного тормоза
- 5 Управительный балки
- 6 Тяги бортовых фрикционов продольн.
- 7 Продольные тяги тормозов
- 8 Тяга главного фрикциона
- 9 Промежуточные тяги бортовых фрикционов
- 10 Промежуточные тяги тормозов
- 11 Тяга горного тормоза
- 12 Тяга главного фрикциона
- 13 Разгрузающие пружины
- 14 Возвратные пружины тормозов
- 15 Промежуточные балки
- 16 Наклонные тяги бортовых фрикц.
- 17 Наклонные тяги тормозов
- 18 Рычаг тормоза
- 19 Серьга
- 20 Сварной рычаг
- 21 Рычажок тормоза
- 22 Нижний рычажок борт. фрикц. на промежуточной балке
- 23 Нижний рычаг торм. на промеж. бал.
- 24 Верхний рычаг бортового фрикц. на промежуточной балке
- 25 Верхний рычаг торм. на промеж. балке
- 26 Соединительная муфта

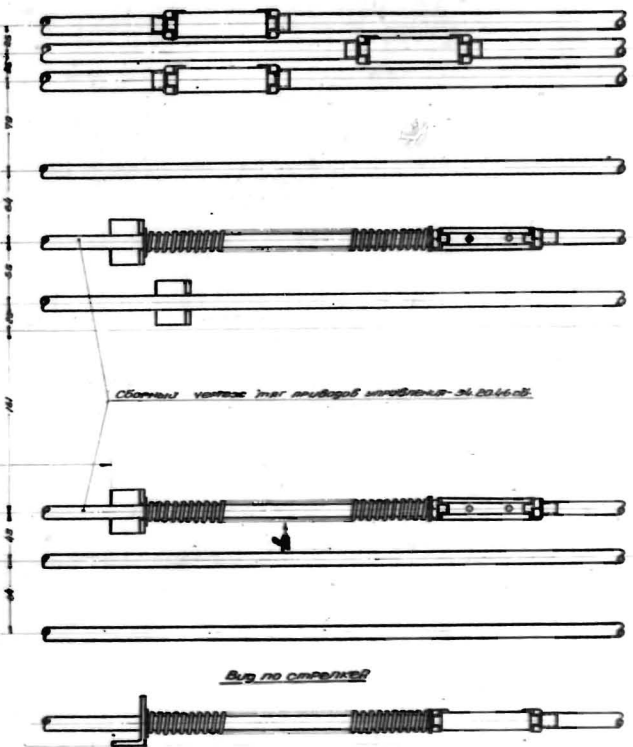
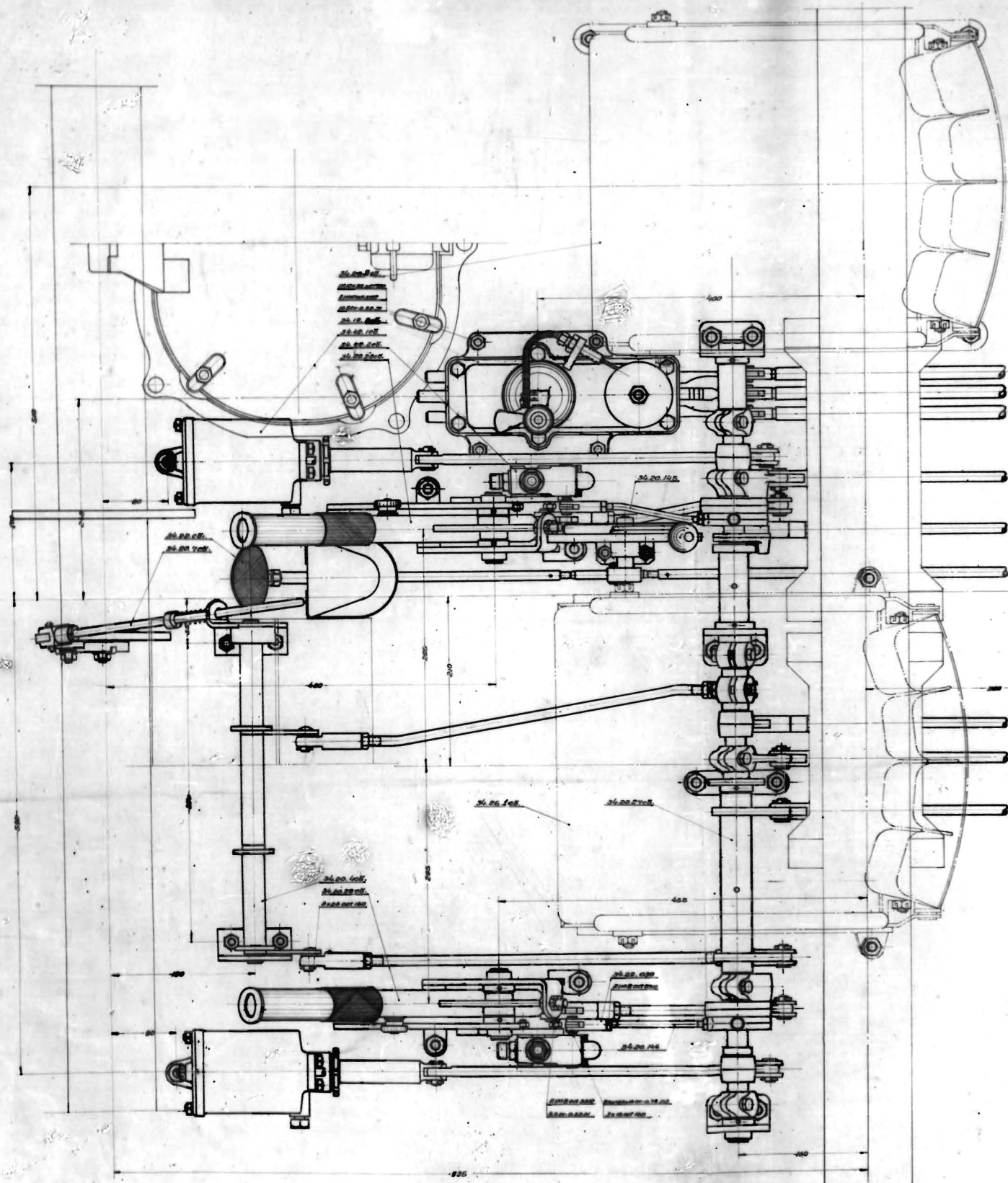

- Технические условия:**
1. При сборке механизма следует соблюдать без зазора и заклинивания.
 2. При регулировке фланца, регулировочные винты или болты должны быть затянуты.
 3. Все винты и болты должны быть затянуты с момента сборки механизма.
 4. Винты и болты должны быть фланцевыми болтами с резьбой по диаметру отверстия.
 5. Болты с заклепками на них регулировочные винты должны быть затянуты на расстоянии от поверхности фланца установленном в момент поворота относительно горизонтальной плоскости.
 6. Болты и заклепки на них регулировочные винты должны быть затянуты относительно оси поворота винта без зазора.
 7. Винты и болты должны быть затянуты к концу болта болты быть затянуты до конца винта и заклепаны болты с фланцевыми болтами "Грибова".
 8. Болты без фланцев - конические, но конические.

№ 1940 узл. Лист № 29

29

34.00.01	34.00.02	34.00.03	34.00.04	34.00.05	34.00.06	34.00.07	34.00.08	34.00.09	34.00.10	34.00.11	34.00.12	34.00.13	34.00.14	34.00.15	34.00.16	34.00.17	34.00.18	34.00.19	34.00.20	34.00.21	34.00.22	34.00.23	34.00.24	34.00.25	34.00.26	34.00.27	34.00.28	34.00.29	34.00.30	34.00.31	34.00.32	34.00.33	34.00.34	34.00.35	34.00.36	34.00.37	34.00.38	34.00.39	34.00.40	34.00.41	34.00.42	34.00.43	34.00.44	34.00.45	34.00.46	34.00.47	34.00.48	34.00.49	34.00.50
----------	----------	----------	----------	----------	----------	----------	----------	----------	----------	----------	----------	----------	----------	----------	----------	----------	----------	----------	----------	----------	----------	----------	----------	----------	----------	----------	----------	----------	----------	----------	----------	----------	----------	----------	----------	----------	----------	----------	----------	----------	----------	----------	----------	----------	----------	----------	----------	----------	----------

Управление в носовой части.

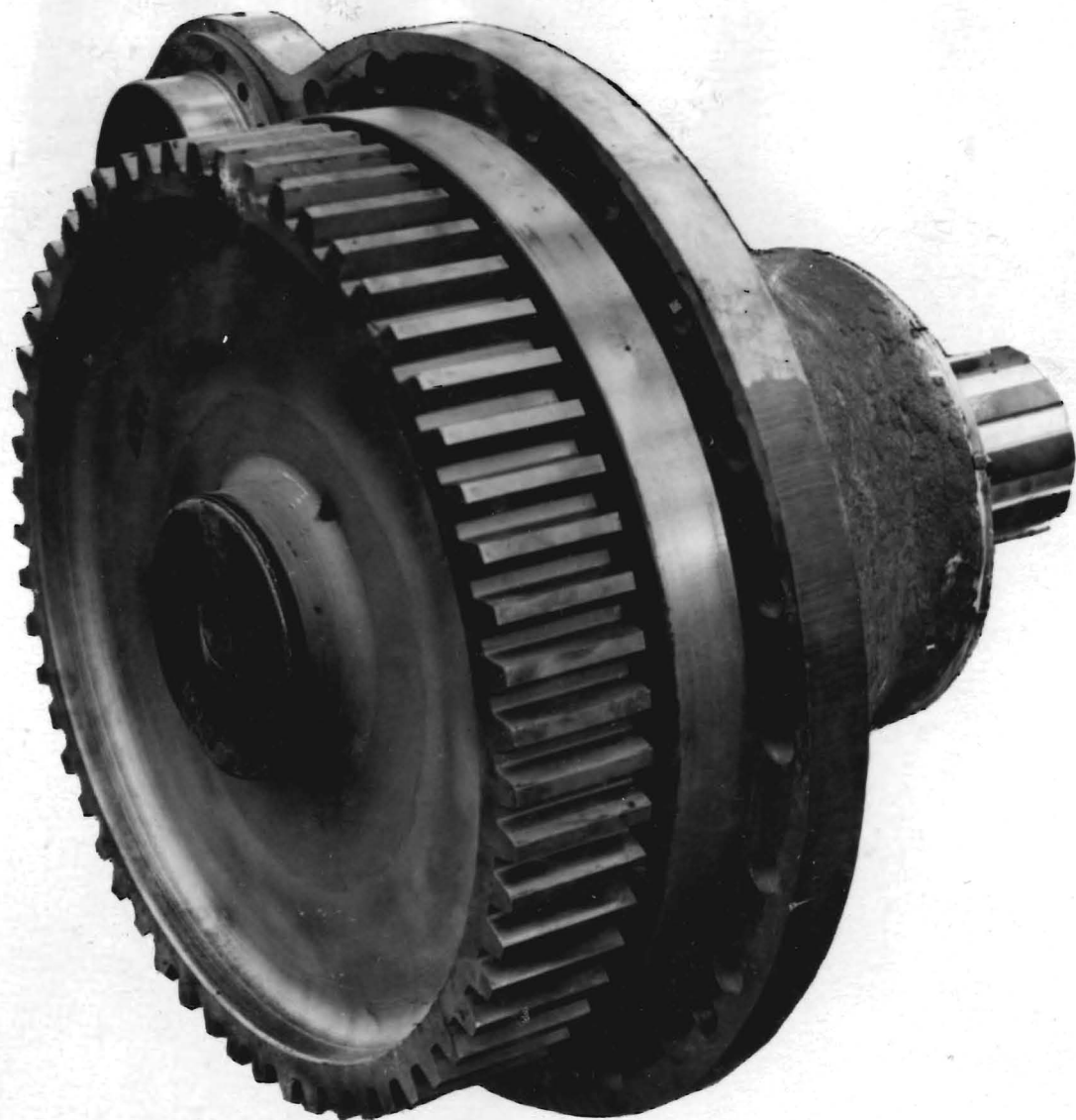

31

Бортовая

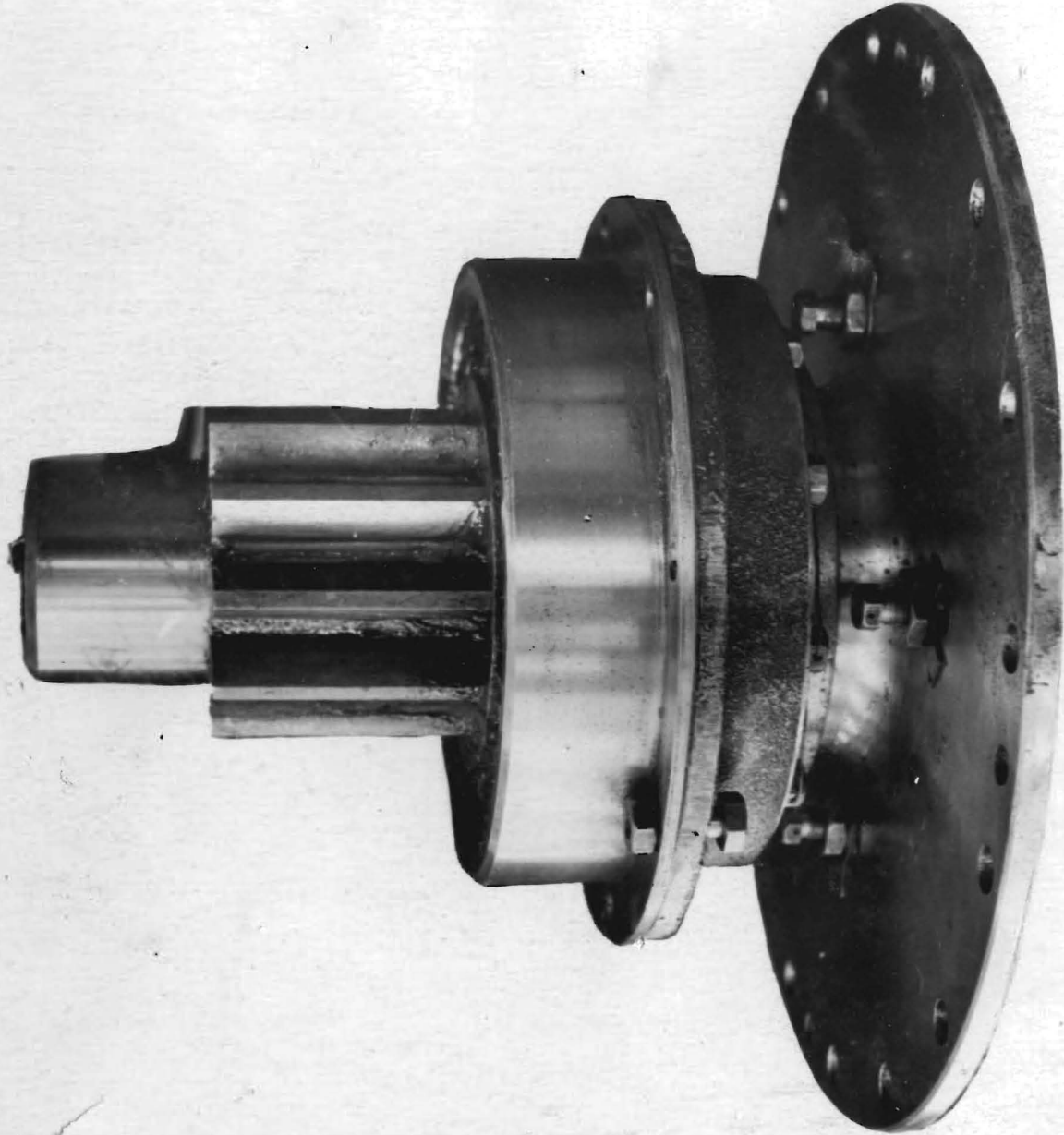

32

переход.



34

Ведущее колесо.

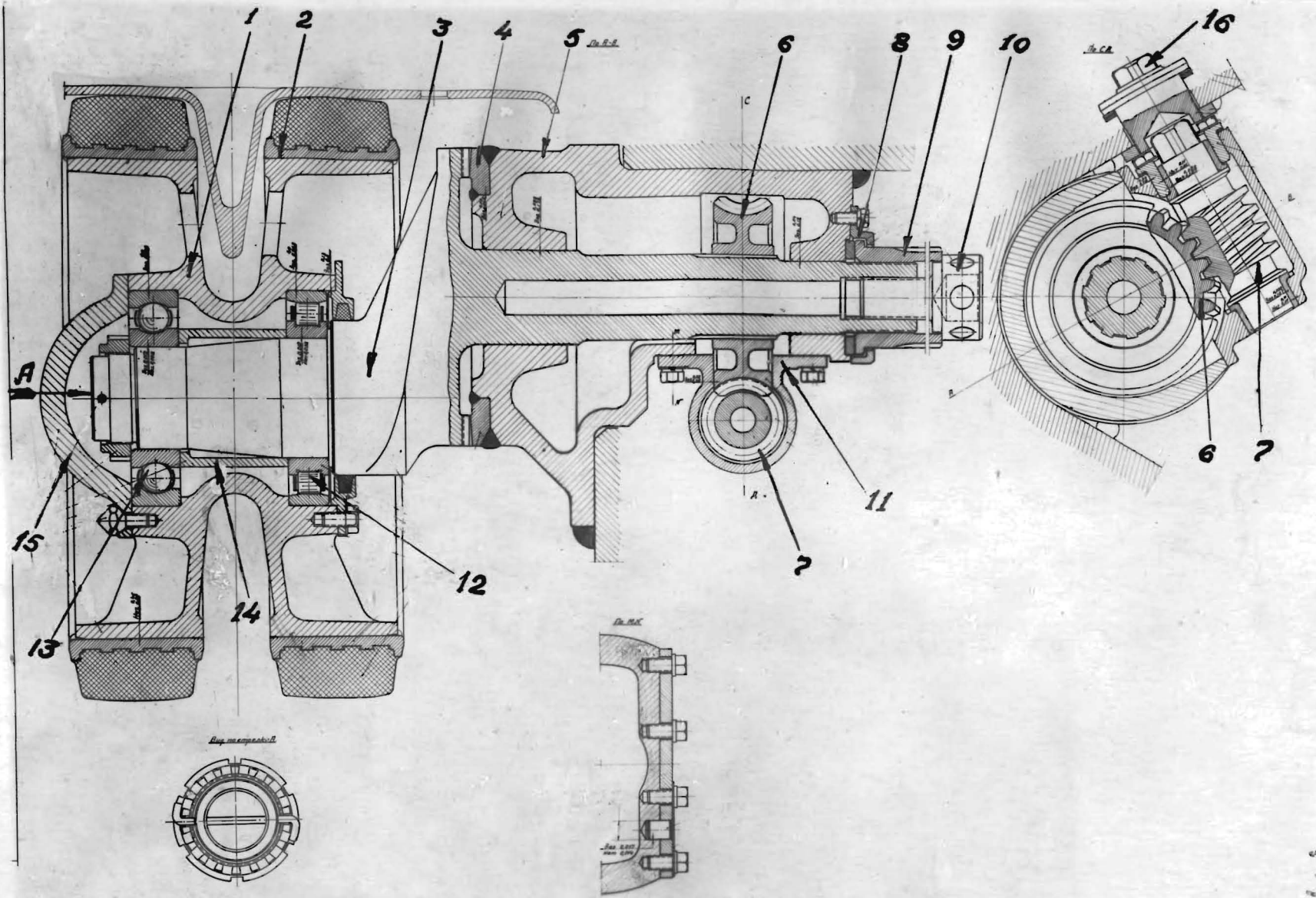

35

Ленивец и Натяжной механизм гусеницы в.

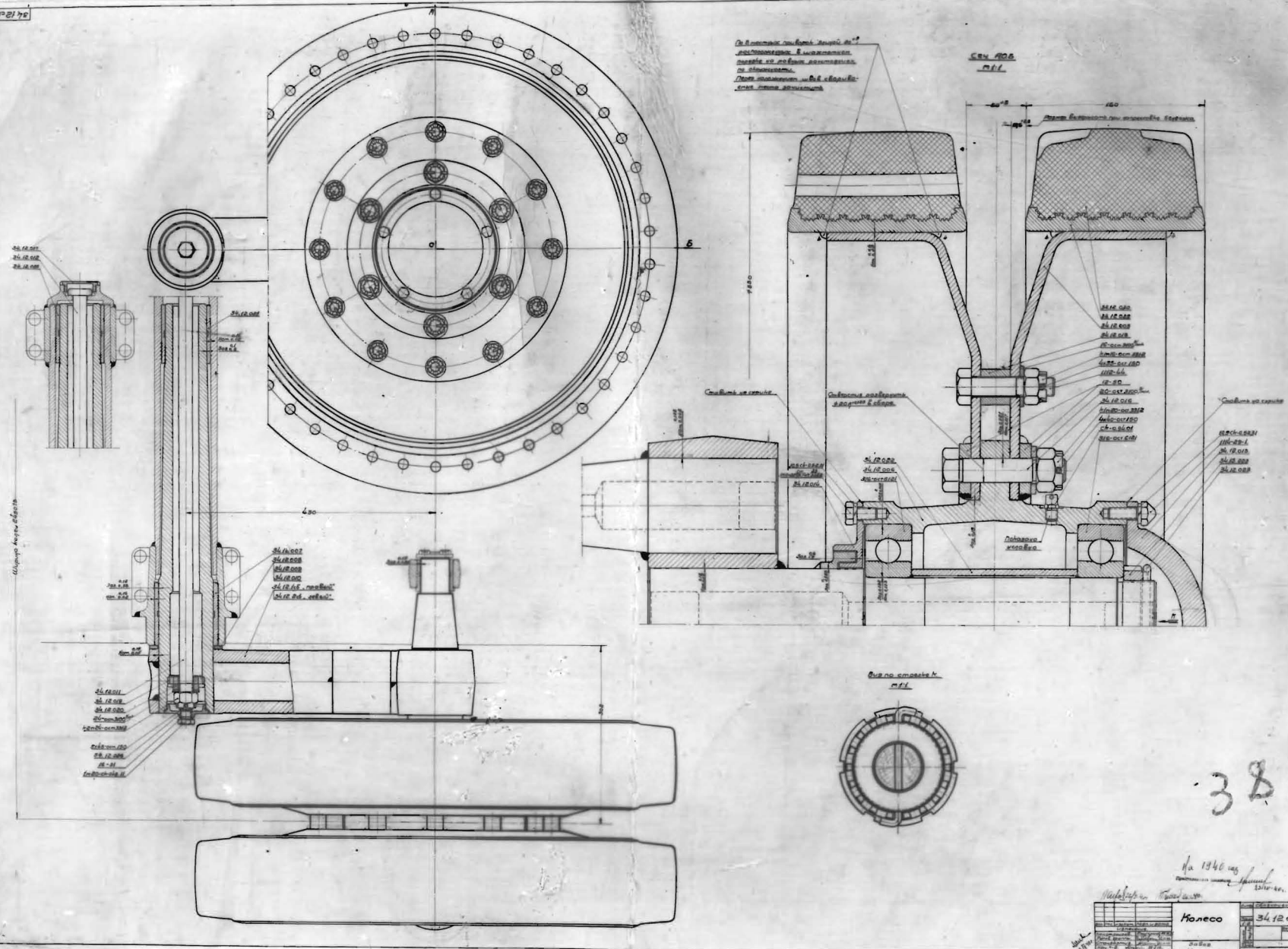

38

№ 1946 из 1946

Молесо	34.02.05
Материал	Сталь
Изготовитель	МЗСА
Год выпуска	1946
Код документа	34.02.05

Колесо танка в разрезе.

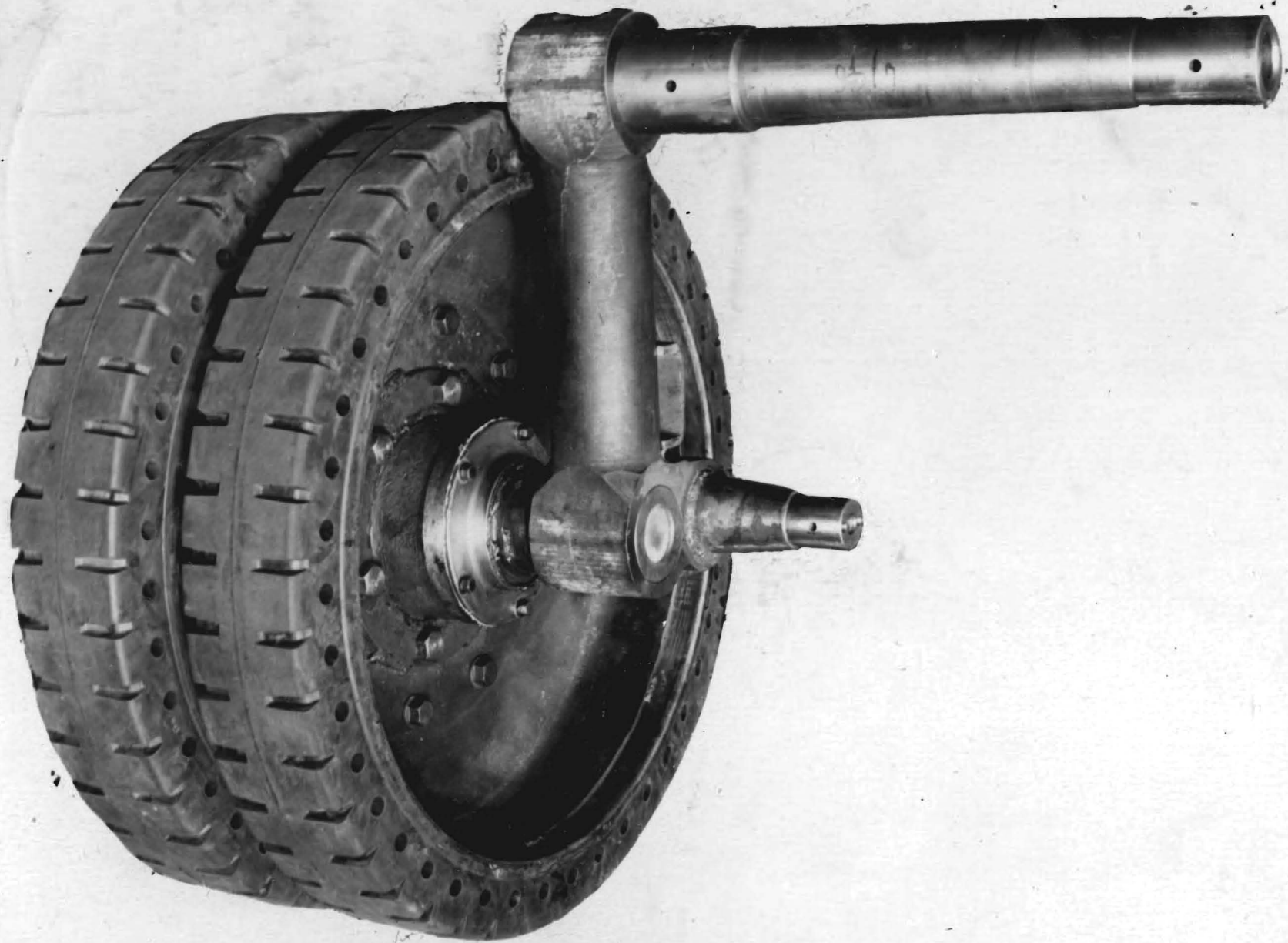

39

Колесо танка.

3^е колесо - $a=35 \pm 5$
 2^е 4^е 5^е колесо - $a=13 \pm 5$

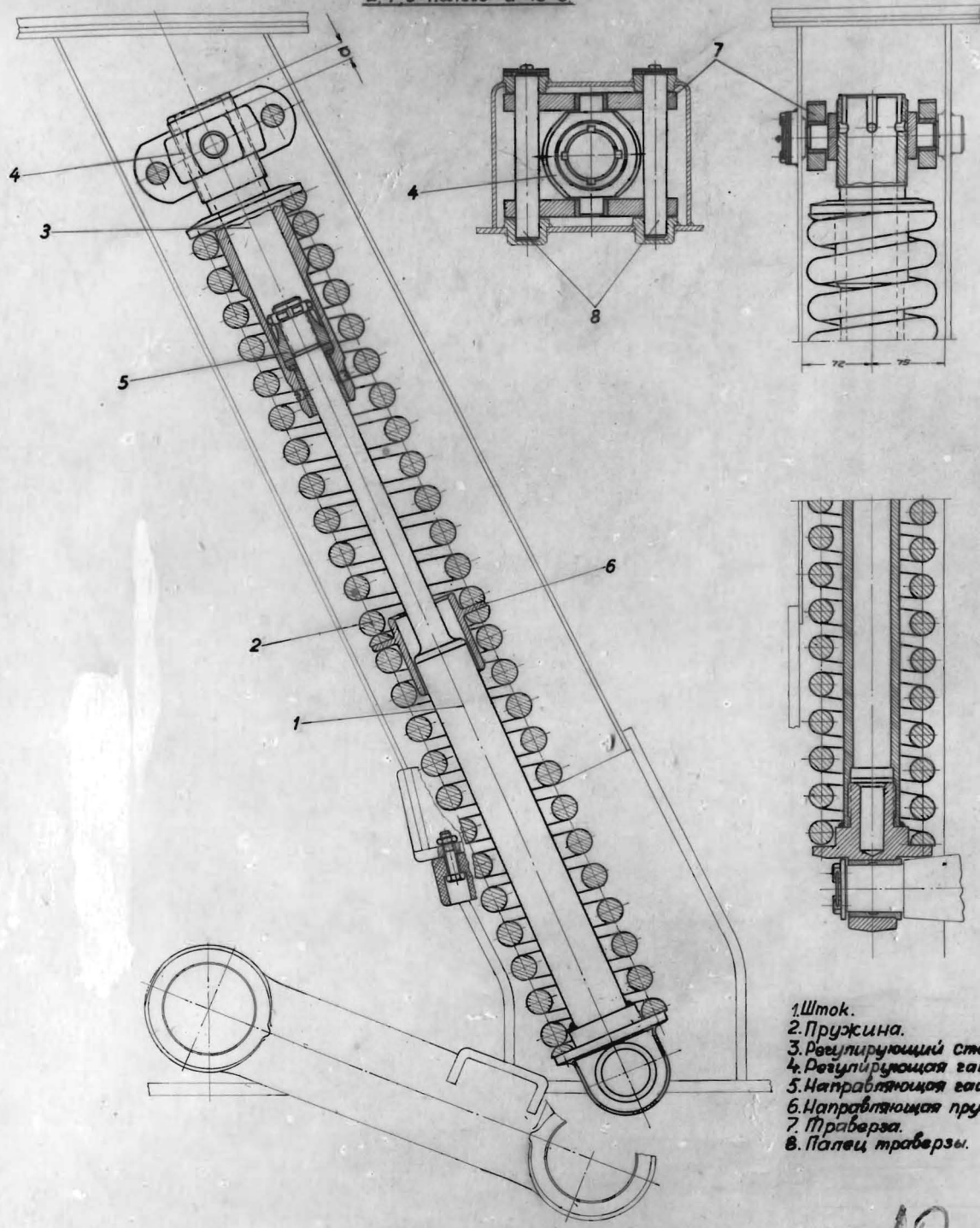

Наклонная подвеска

Рис. 40



41

Наклонная подвеска.

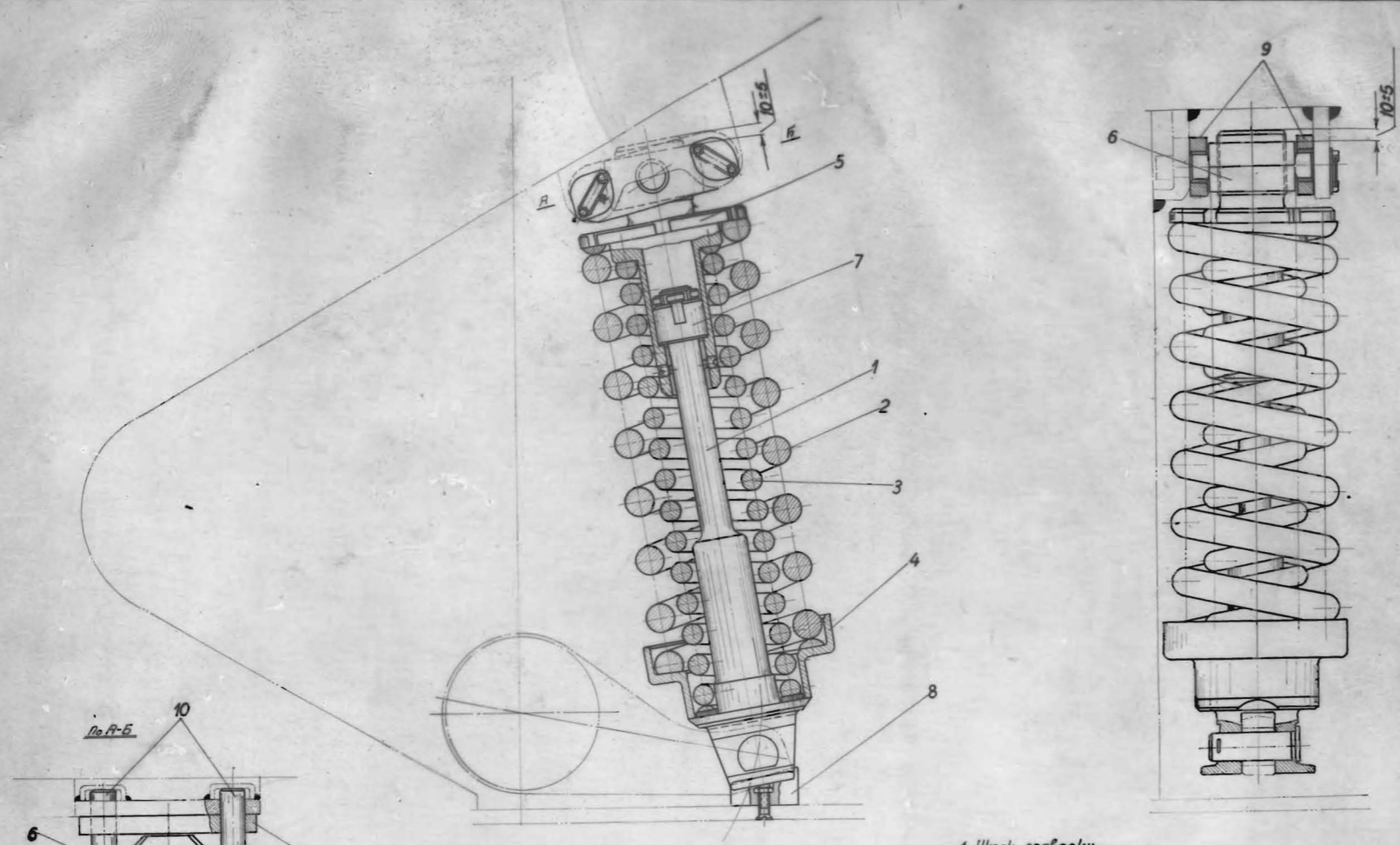

Подвеска переднего колеса

- 1. Шток подвески.
- 2. Пружина наружная.
- 3. Пружина внутренняя.
- 4. Опора пружин.
- 5. Регулировочный стакан.
- 6. Регулировочная гайка.
- 7. Направляющая гайка.
- 8. Буфер.
- 9. Траверза.
- 10. Палец траверзы.

Рис. 42

Подвеска переднего колеса.



43

Загибка заклепок может производиться в любую сторону

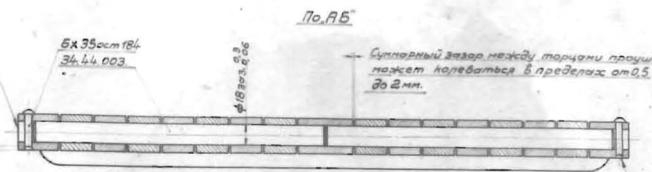
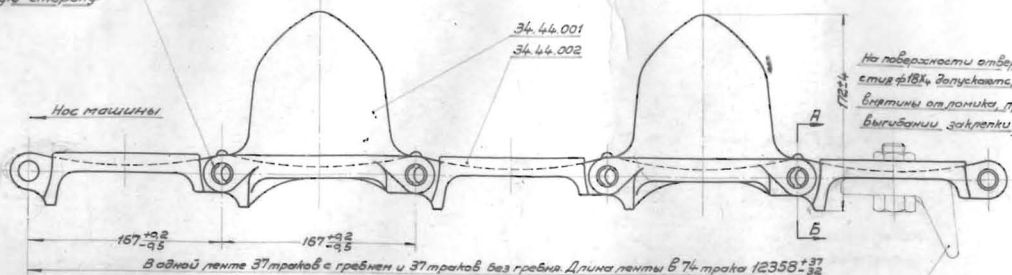

После загибки допускается утолщение заклепки в отверстии, но величину не более 1,5мм.

В случае выпячивания болта заклепки срубить запяточник с наружной поверхностью трака

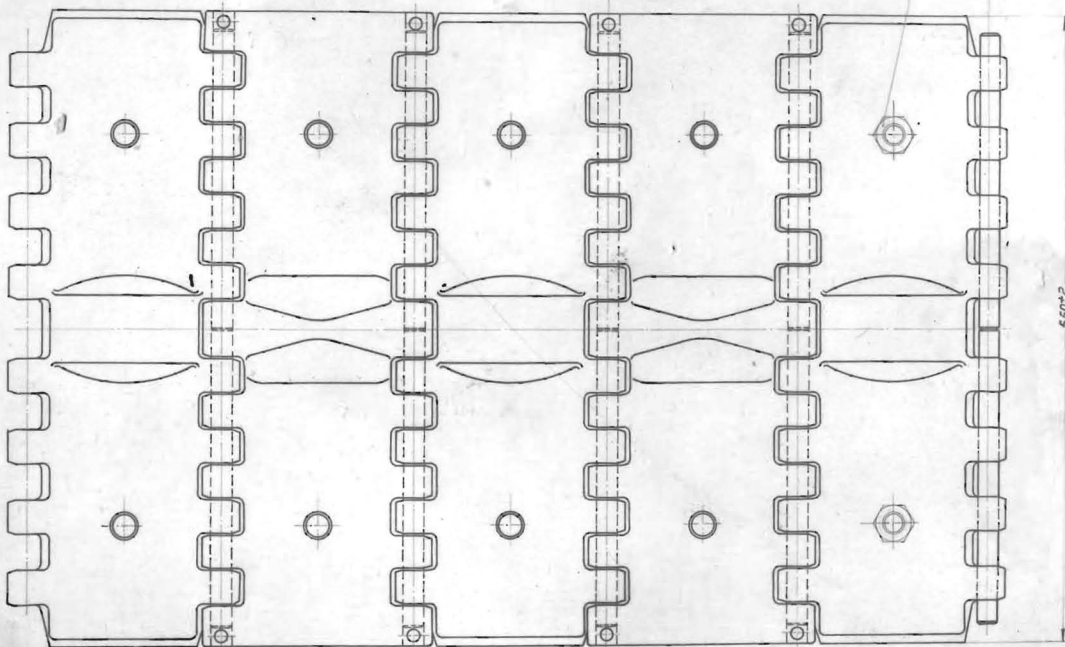

Технические условия:

- 1 Все траки соединяемые пальцами должны свободно перегибаться в своих сочленениях без заеданий и заклинений.
- 2 Поперечная игра траков (вдоль пальца) в своих шарнирах допускается до 2мм.
- 3 Допускается зачистка торцов ушек траков на канне, для обеспечения свободного сопряжения траков.
- 4 Заклепка должна быть обжата по отверстию в ушке трака так, что бы наименьший зазор между заклепкой и поверхностью отверстия ф18х1 был бы не более 1мм. При этом допускается проворачивание и шаткость оконечности поставленной заклепки.
- 5 При установке шпир болты крепящие их к тракам должны быть затянуты до оттоза.

№ 1940

Паспорт № 11120-45-70-003500		Имя обслуживающего	
Вид трака	Классификация	Гусеница	34.44.05
Изменения	Гребневая		
Датум группы	Завод		
Спецификация	И.И. Кемингера		
Мат. к. в.			
Глуб. контроля			

44

Гусеницы танка.

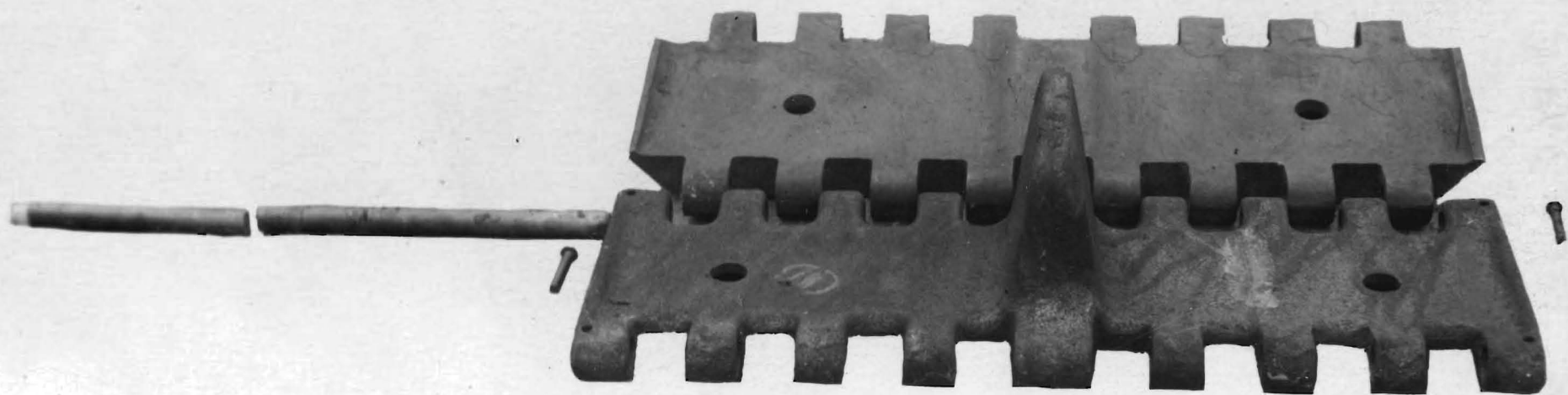

45.

траки гусеницы.